

Warn Industries, Inc.

12900 S.E. Capps Road

Clackamas, OR USA 97015-8903

1-503-722-1200 FAX: 1-503-722-3000

www.warn.com

Customer Service / Service Clients: 1-800-543-9276

International Sales Support / Les Ventes internationales

International FAX: 503-722-3005

© 2012 Warn Industries, Inc.
WARN®, the WARN logo are registered trademarks of Warn Industries, Inc.
WARN® et le logo WARN sont des marques déposées de Warn Industries, Inc.



ATV Wireless Remote

***INSTALLATION AND OPERATOR'S GUIDE
GUIDE D'INSTALLATION ET OPERATEUR***

English	1
Français.....	11
Deutsch.....	21
Español.....	31
Svenska	41
Italiano	51
Suomi.....	61



FCC and IndustryCanada(IC) Warning:

- This device complies with Part 15 of the FCC Rules. Operation is subject to the following two conditions: (1) This device may not cause harmful interference, and (2) this device must accept any interference received, including interference that may cause undesired operation.
- The term "IC:" before the radio certification number only signifies that industry Canada technical specifications were met.
- Any changes or modifications to this product not expressly approved by WARN Industries could void the user's authority to operate this product.



As you read these instructions, you will see WARNINGS, CAUTIONS, NOTICES and NOTES. Each message has a specific purpose. WARNINGS are safety messages that indicate a potentially hazardous situation, which, if not avoided could result in serious injury or death. CAUTIONS are safety messages that indicate a potentially hazardous situation which, if not avoided, may result in minor or moderate injury. A CAUTION may also be used to alert against unsafe practice. CAUTIONS and WARNINGS identify the hazard, indicate how to avoid hazard, and advise of the probable consequence of not avoiding the hazard. NOTICES are messages to avoid property damage. NOTES are additional information to help you complete a procedure. PLEASE WORK SAFELY!

 WARNING		
		
<p>MOVING PARTS ENTANGLEMENT HAZARD Failure to observe these instructions could lead to severe injury or death.</p> <p>To avoid injury to hands or fingers.</p> <ul style="list-style-type: none"> • Always keep hands clear of rope, hook loop, hook and fairlead opening during installation, operation, and when spooling in or out. • Always use extreme caution when handling hook and rope during spooling operations. • Always use supplied hook strap whenever spooling rope in or out, during installation and during operation. • Always keep vehicle in sight during winching operation. • Always wear heavy leather gloves when handling rope. 		

 WARNING	
	
<p>CHEMICAL AND FIRE HAZARD Failure to observe these instructions could lead to severe injury or death.</p> <ul style="list-style-type: none"> • Always remove jewelry and wear eye protection. • Never lean over battery while making connections. • Always verify area is clear of fuel lines, fuel tank, brake lines, electrical wires, etc. when drilling. • Never route electrical cables: <ul style="list-style-type: none"> - Across any sharp edges. - Through or near moving parts. - Near parts that become hot. • Always insulate and protect all exposed wiring and electrical terminals. • Always install terminal boots as directed in installation instructions. 	

 WARNING	
	
<p>FALLING OR CRUSHING HAZARD Failure to observe these instructions could lead to severe injury or death.</p> <ul style="list-style-type: none"> • Never use winch to lift or move persons. • Never use winch as a hoist or to suspend a load. • Never operate winch with less than 5 wraps of rope around the drum. Rope could come loose from the drum, as the rope attachment to the drum is not designed to hold a load. 	



CAUTION

MOVING PARTS ENTANGLEMENT HAZARD

Failure to observe these instructions could lead to minor or moderate injury.

General Safety:

- **Always Know Your Winch.** Take time to fully read the Installation and Operations Guide, and Basic Guide to Winching Techniques, in order to understand your winch and its operation.
- **Never operate this winch if you are under 16 years of age.**

- **Never operate this winch when under the influence of drugs, alcohol or medication.**
- **Never exceed winch or rope capacity listed on product data sheet.** Double line using a snatch block to reduce winch load.
- **Never use winch or rope for towing.**

Installation Safety:

- **Always choose a mounting location that is sufficiently strong to withstand the maximum pulling capacity of your winch.**
- **Always use factory approved mounting hardware, components, and accessories.**
- **Always use grade 5 (grade 8.8 metric) or better hardware.**
- **Never weld mounting bolts.**
- **Always use care when using longer bolts than those supplied from factory.** Bolts that are too long can damage the base and/or prevent the winch from being mounted securely.
- **Always mount the winch and attach the hook to the rope's end loop before connecting the electrical wiring.**
- **Always position fairlead with WARNING label on top.**
- **Always spool the rope onto the drum in the direction specified by the winch warning label on the winch and/or documentation.** This is required for the automatic brake (if so equipped) to function properly.
- **Always prestretch rope and respool under load before use.** Tightly wound rope reduces chances of "binding", which can damage the rope.



CAUTION

MOVING PARTS ENTANGLEMENT HAZARD

Failure to observe these instructions could lead to minor or moderate injury.

Winching Safety:

- **Always inspect rope, hook, and slings before operating winch.** Frayed, kinked or damaged rope must be replaced immediately. Damaged components must be replaced before operation. Protect parts from damage.
- **Never leave wired remote control plugged into winch when free spooling, rigging, or when the winch is not being used.**
- **Never hook rope back onto itself.** This damages the rope.
- **Always use a choker chain, choker rope, or tree trunk protector on the anchor.**
- **Always remove any element or obstacle that may interfere with safe operation of the winch.**
- **Always take time to use appropriate rigging techniques for a winch pull.**
- **Always be certain the anchor you select will withstand the load and the strap or chain will not slip.**
- **Never engage or disengage clutch if winch is under load, rope is in tension or drum is moving.**
- **Always select an anchor point as far away as possible.** This will provide the winch with its greatest pulling power.
- **Never touch rope or hook while in tension or under load.**
- **Never touch rope or hook while someone else is at the control switch or during winching operation.**
- **Always stand clear of rope and load and keep others away while winching.**
- **Always be aware of stability of vehicle and load during winching, keep others away.** Alert all bystanders of any unstable condition.
- **Never use a winch to secure a load.**



CAUTION

MOVING PARTS ENTANGLEMENT HAZARD

Failure to observe these instructions could lead to minor or moderate injury.

Winching Safety:

- **Always keep wired remote control lead clear of the drum, rope, and rigging.** Inspect for cracks, pinches, frayed wires or loose connections. Replace remote control if damaged.
- **Always pass wired remote control through a window to avoid pinching lead in door, when using remote inside a vehicle.**
- **Never leave remote control where it can be activated during free spooling, rigging, or when the winch is not being used.**
- **Always require operators and bystanders to be aware of vehicle and/or load.**



CAUTION



CUT AND BURN HAZARD

Failure to observe these instructions could lead to minor or moderate injury.

To avoid injury to hands or fingers:

- **Always wear heavy leather gloves when handling a rope.**
- **Never let rope slip through your hands.**
- **Always be aware of possible hot surface at winch motor, drum or rope during or after winch use.**

NOTICE

AVOID WINCH AND EQUIPMENT DAMAGE

- **Always avoid side pulls which can pile up rope at one end of the drum.** This can damage rope or winch.
- **Always ensure the clutch is fully engaged or disengaged.**
- **Never use winch to tow other vehicles or objects.** Shock loads can momentarily exceed capacity of rope and winch.
- **Always avoid "powering out" rope for extended distances.** This causes excess heat and wear on the winch motor and brake.
- **Always use care to not damage the vehicle frame when anchoring to a vehicle during a winching operation.**
- **Never "jog" rope under load.** Shock loads can momentarily exceed capacity of rope and winch.
- **Never use winch to secure a load during transport.**
- **Never submerge winch in water.**
- **Always store the remote control in a protected, clean, dry area.**
- **Always double line or pick distant anchor point when rigging.** This maximizes pulling power and avoids overloading the winch.



CAUTION

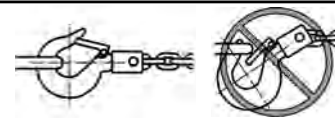

MOVING PARTS ENTANGLEMENT HAZARD

Failure to observe these instructions could lead to minor or moderate injury.

- **Always use a hook with a latch.**
- **Always ensure hook latch is closed and not supporting load.**
- **Never apply load to hook tip or latch.** Apply load only to the center of hook.
- **Never use a hook whose throat opening has increased, or whose tip is bent or twisted.**

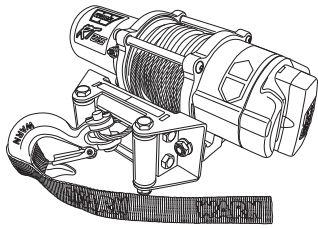

OVERVIEW

The WARN Wireless Control gives you the ability to operate the winch using a wireless hand held remote. The wireless control system integrates with the standard handlebar switch and remote so that the operator may use either the wired or wireless controls at any time.

To use the wireless system, the operator first activates the system by pressing and holding both buttons on the wireless remote for 3 seconds. This transfers control of the winch to the wireless control system. The GREEN indicator light on the handheld remote glows when the system is active and ready to use. Deactivate the system by pressing both buttons on the wireless transmitter simultaneously and holding for 3 seconds until GREEN light turns off.

After 2 minutes of idle time, the wireless system de-activates.

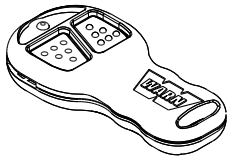

SAFETY

When installing your winch and winch control system, read and follow all mounting and safety instructions. Always use caution when working with electricity and remember to verify that no exposed electrical connections exist before energizing your winch circuit.

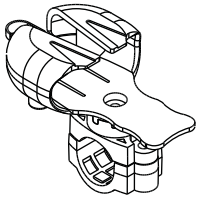

SPECIFICATIONS

Part number for complete system:

PN 90288

Transmission range:

15-27 m (50-90 ft.)

Receiver Operating voltage:

12 to 24 VDC

Receiver Fuse type and current rating:

ATC 7.5 amp

Batteries for hand held remote:

two alkaline, 12 volt, type 23

WIRELESS CONTROL KIT INCLUDES:

- Wireless Receiver/ Wiring Harness (1)
- Wireless Transmitter (1)
- Holster Assembly (1)

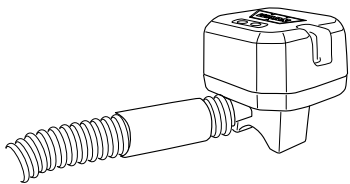

STEP 1: MOUNT ALL WINCH COMPONENTS

First install the winch and other components including the contactor, handlebar switch, and socket for wired remote (optional on some models). Then install the wireless control system.

Location for these components may differ from the illustration depending on make and model of the ATV. Read and understand the instructions to choose the appropriate mounting locations.

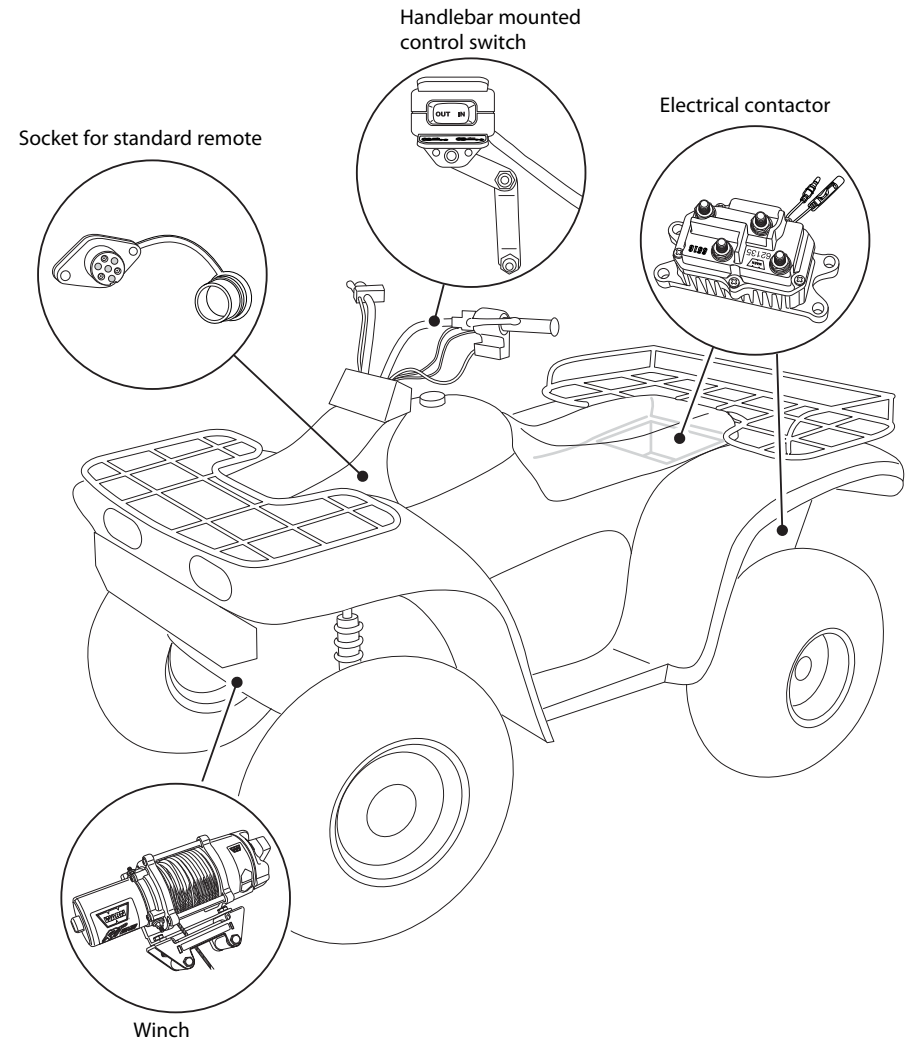



WARNING

TO PREVENT SERIOUS INJURY OR DEATH FROM EXPLOSION:

- Do not drill into gas tank.
- Verify the area is clear behind the mounting location before drilling.

STEP 2: MOUNT THE RECEIVER

What is the receiver?

The receiver is a vital safety component of your wireless winch system. It disconnects the winch from its power source when the ATV is not in use. The receiver must be correctly installed to work properly.

The receiver should be mounted in a location that is as clean and dry as possible while also allowing access to the programming button. The mounting location must also be within two feet of the contactor location.

Best locations for the receiver will vary depending on the ATV. Ensure the selected location does not collect or retain water and the mounting of the receiver does not block drain holes. The receiver can be attached to a frame tube of the ATV, typically near the rear storage box or under the seat.

Mounting Steps:

1. Determine the mounting location.
2. If mounting on a frame tube, attach using the wire ties supplied as shown in figure below.
3. If mounting in vehicle chassis, attach using wire ties supplied.

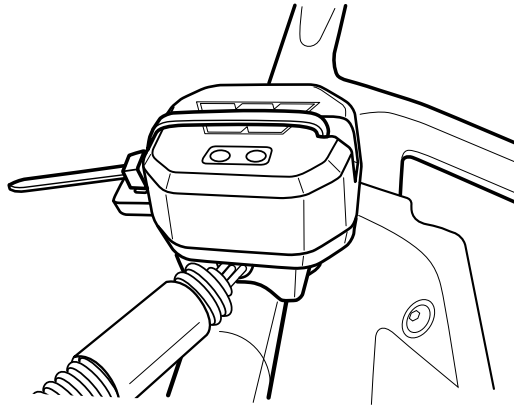
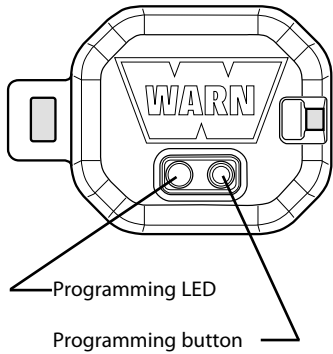

WARNING

TO AVOID SERIOUS INJURY OR DEATH FROM ELECTRICAL FIRE:

- Never route electrical cables:
 - Across any sharp edges.
 - Through or near moving parts.
 - Near parts that become hot.
- Always insulate and protect all exposed wiring and electrical terminals.

STEP 3: ROUTE THE HARNESS

Locate the BLACK and GREEN wires running from the contactor to the handlebar switch. Find the bullet connectors on these wires located near the contactor.

Plan a route for the wire harness between the receiver and these bullet connectors.

WARNING

TO AVOID SERIOUS INJURY OR DEATH FROM ELECTRICAL FIRE:

- Never route electrical cables:
 - Across any sharp edges.
 - Through or near moving parts.
 - Near parts that become hot.
- Always insulate and protect all exposed wiring and electrical terminals.

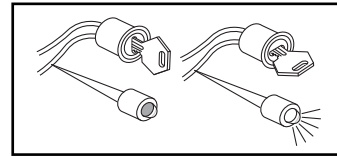

Use a test light to locate an accessory circuit wire.

STEP 4: CONNECT THE WIRING

Note: Refer to Figure 1.

1. Pull apart the bullet connectors on the BLACK and GREEN wires identified in Step 3 above. These will be located near the contactor
2. Connect the BLACK and GREEN wires to the same color wires on the wire harness as shown on the wiring diagram.
3. Connect the BLACK ground wire with the ring terminal to the contactor as shown.
4. Using a test light, locate a switched accessory wire attached to the ATV ignition system. The wire should only have power when the key is in the "ON" position.
5. Splice the RED wire to the key controlled accessory wire using the provided wire splice.
6. Use tie wraps to secure the wire harness

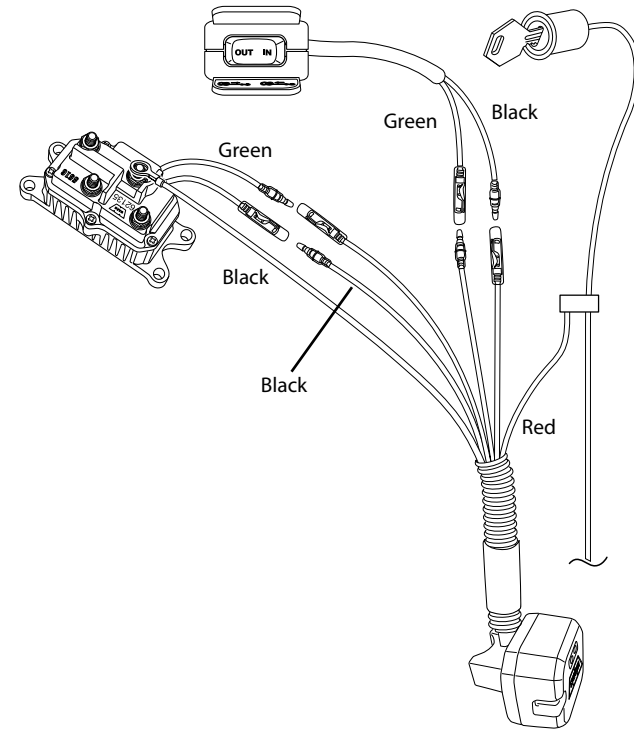
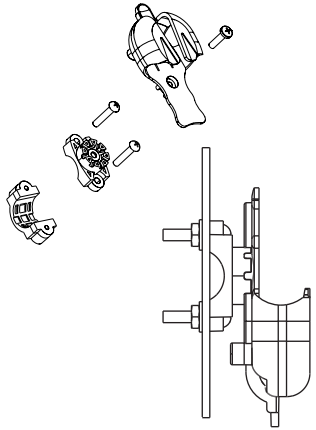

Figure 1: Wiring Installation Diagram

WARNING

TO AVOID SERIOUS INJURY OR DEATH:

- Always use caution when moving or repositioning any vehicle controls so as to not compromise the safe operation of the winch or vehicle. Select a mounting position that will provide clearance for all vehicle controls.
- Never attempt to bypass receiver by connecting switches directly to contactor.



CAUTION

ALWAYS KNOW YOUR WINCH: Before doing a system check, take time to fully understand your winch and the winching operation by reviewing the Basic Guide to Winching Techniques, included with your winch.

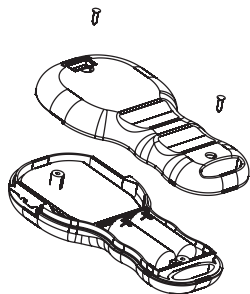

STEP 5: MOUNT THE HOLSTER

For ATV use, the typical location for the holster is on the left handlebar.

- The holster clamp must be mounted before assembly
- Do not tighten over any hoses, cables, or wiring.
- For ATVs, it is recommended that the holster be clamped on the left handlebar. The clamp is designed to prevent rotation. If necessary, a piece of electrical tape around the handlebar may be used to prevent slipping.
- For UTVs, the holster may be mounted on the dash or other convenient surface using two #10 or M5 machine screws and locknuts.
- Assemble the holster as shown. Holster may be oriented in any one of eight positions.

STEP 6: SYSTEM CHECK

1. Insure that wiring to all components is correct and all loose wires are securely tie wrapped.
2. Insure that there are no exposed terminals or wiring. Cover any bare terminal with terminal boots, heat shrink tubing or electrical tape.
3. Turn ATV ignition switch to the ON position.
4. Check winch for proper operation using the handlebar switch. The wire rope should spool in and out in the direction indicated on the switch. Otherwise troubleshoot.
5. Press and hold both buttons on the wireless handheld remote until the GREEN indicator light comes on. The wireless system is now active and ready to use.
6. By pressing the buttons on the remote, verify that the winch powers IN and powers OUT properly.

REPLACING BATTERIES

If the indicator light on the handheld remote flashes RED during winching, the batteries are low and should be replaced.

1. Remove the two screws from the handheld remote.
2. Separate the top and bottom sections of the remote using a coin or screw driver.
3. Remove the old batteries and dispose in accordance with local environmental regulations.
4. Insert new alkaline batteries as shown with the positive terminals facing the switches. Do not mix old and new batteries.
5. Join the top and bottom sections making sure that they snap together and rubber seal remains intact.
6. Secure with the two screws.

This WARN Wireless Control System has been designed to minimize interference from other sources of radio.

CAUTION

TO AVOID MINOR OR MODERATE INJURY:

- Always be aware that obstacles and other radio transmission sources may affect performance.
- Always insure the matching WARN transmitter is closer to its receiver than other transmitters in use during winching.

CAUTION

TO AVOID MINOR OR MODERATE INJURY:

- Always use handlebar switch or wired remote when intermittently "jogging" winch.

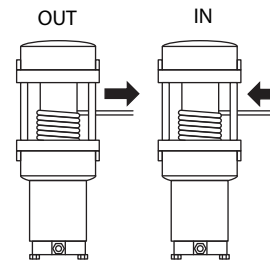

OPERATION

Turn on sequence:

1. Activate the system by pressing both buttons on the wireless transmitter simultaneously and holding for 3 seconds until GREEN light illuminates.
2. The winch system is now operational.
3. Press the power IN button or power OUT button as needed.

Turn off sequence:

1. Deactivate the system by pressing both buttons on the wireless transmitter simultaneously and holding for 3 seconds until GREEN light turns off.

LED Indicator Light

Steady GREEN - system active and ready to use
Steady RED - winch powering in or out
Flashing RED during winching - battery low

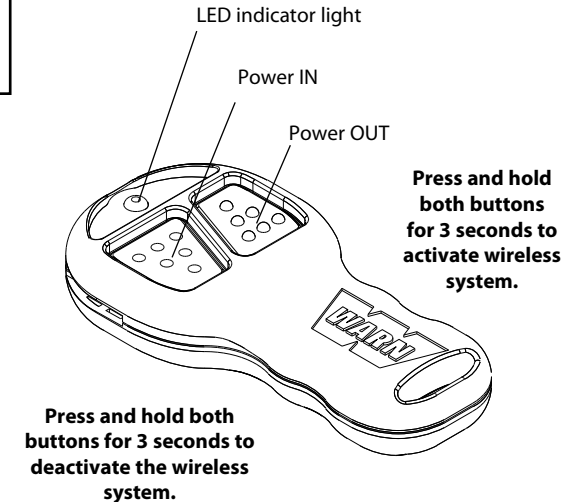

TROUBLESHOOTING

If the winch does not power in or out when remote buttons are pushed:

1. Check that the wireless system has been activated (GREEN LED on remote is ON).
2. Check all electrical connections. Verify that connections follow the wiring diagram and instructions.
3. Insure that 10 seconds have passed since the standard wired control system was last used.

PROGRAMMING THE RECEIVER

The hand held remote (transmitter) is programmed from the factory to communicate with your specific receiver. Under normal circumstances programming will not be necessary. However, any replacement remote must be programmed to communicate with your receiver. Use the following procedure:

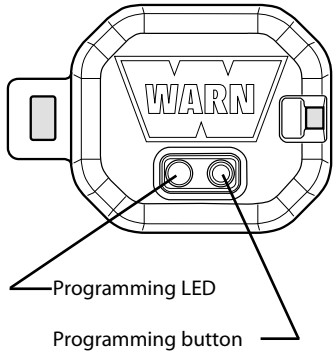

1. Insure the system is properly installed and connected.
2. Turn the ATV ignition key to ON.
3. Activate the system by pressing and holding both buttons until the GREEN LED lights up.
4. Press and hold the receiver programming button for at least five (5) seconds until the RED LED on the receiver lights up and stays on.
5. Release the programming button.
6. Press the power IN button on the remote for at least one (1) second until the RED LED on the receiver turns off. Programming is now complete.

NOTE: Only one remote can be programmed for each receiver.

WARRANTY

Please refer to the warranty sheet enclosed with your winch for details.

REPLACEMENT PART NUMBERS

Ordering information: Parts may be obtained through your local dealer or distributor.

Part Number	Description
PN 90290	Receiver Module/Wiring Harness
PN 74524	Holster
PN 74520	Replacement transmitter (remote)

The above list represents the most commonly requested replacement parts. A full listing of replacement and service parts are available. Check with your WARN authorized dealer or on the web: www.warn.com

! WARNING

TO AVOID SERIOUS INJURY OR DEATH:

- Never attempt to service components inside transmitter or receiver.
- Always consult an authorized WARN service center for service or warranty.

MESURES GÉNÉRALES DE SÉCURITÉ



Les directives suivantes comprennent des indications intitulées AVERTISSEMENT, ATTENTION, AVIS et REMARQUE. Chacune a un objectif bien précis : AVERTISSEMENT présente des consignes de sécurité soulignant un danger potentiel qui, s'il n'est pas évité, peut entraîner des blessures graves ou la mort. ATTENTION comprend des consignes de sécurité signalant un danger potentiel qui, s'il n'est pas évité, peut entraîner des blessures légères ou modérées. ATTENTION sert aussi à signaler une utilisation dangereuse. ATTENTION et AVERTISSEMENT identifient un danger, indiquent comment l'éviter et montrent ses conséquences possibles si on l'ignore. AVIS présente des consignes visant à éviter les dommages matériels. REMARQUE donne des renseignements additionnels qui aident à accomplir une procédure. **TRAVAILLEZ PRUDEMMENT !**

! AVERTISSEMENT





DANGER DE HAPPEMENT PAR DES PIÈCES MOBILES

Le non-respect des consignes peut entraîner des blessures graves ou la mort.

Pour éviter de se blesser les mains et les doigts:

- Toujours garder les mains éloignées du câble, de la boucle du crochet, du crochet et de l'ouverture du guide-câble durant l'installation et l'utilisation du treuil et l'enroulement ou le déroulement du câble.
- Toujours faire très attention en manipulant le crochet et le câble pendant les manœuvres de déroulement.
- Toujours utiliser le cordon du crochet fourni pour enrouler ou dérouler le câble, durant l'installation ou l'utilisation.
- Toujours garder l'œil sur le véhicule durant les opérations de treuillage.
- Toujours porter des gants de cuir épais durant la manipulation du câble.

! AVERTISSEMENT





RISQUES ASSOCIÉS AUX PRODUITS CHIMIQUES ET RISQUE D'INCENDIE

Le non-respect des consignes peut entraîner des blessures graves ou la mort.

Toujours retirer les bijoux et porter des lunettes de sécurité.

- Ne jamais se pencher au-dessus de la batterie en procédant aux connexions.
- Avant de percer, toujours s'assurer que la zone ne contient pas de conduites de carburant, de réservoir de carburant, de conduites de frein, de câblage électrique, etc.
- Ne jamais faire passer des câbles électriques :
 - Sur des bords tranchants.
 - Par des pièces mobiles ou à proximité.
 - À proximité de pièces pouvant devenir chaudes.
- Toujours isoler et protéger tous les fils et bornes électriques exposés.
- Toujours installer les capuchons de borne de la manière indiquée dans les instructions d'installation.

! AVERTISSEMENT



DANGER DE CHUTE OU D'ÉCRASEMENT

Le non-respect des consignes peut entraîner des blessures graves ou la mort.

- Ne jamais utiliser le treuil pour soulever ou transporter des personnes.
- Ne jamais utiliser le treuil comme palan ou pour suspendre une charge.
- Ne jamais utiliser le treuil avec moins de 5 spires de câble enroulées autour du tambour, car le câble pourrait se dérouler du tambour, étant donné que l'ancrage du câble n'est pas conçu pour retenir une charge.

ATTENTION

DANGER DE HAPPEMENT PAR DES PIÈCES MOBILES
Le non-respect des instructions peut entraîner des blessures mineures ou modérées.

- Toujours se familiariser avec le treuil. Prendre le temps de bien lire le manuel d'installation et le manuel de base des techniques de treuillage afin de comprendre l'appareil et son fonctionnement.
- Les personnes âgées de moins de 16 ans ne doivent jamais faire fonctionner cet appareil.
- Ne jamais faire fonctionner l'appareil sous l'effet de drogues, de l'alcool ou de médicaments.
- Ne jamais excéder la capacité nominale du treuil ou du câble d'acier indiquée sur la fiche technique du produit. Un câblage double avec poulie ouvrante permet de réduire la charge subie par le treuil.
- Ne jamais se servir du treuil ou du câble pour faire du remorquage.
- Toujours choisir une surface de montage suffisamment résistante pour supporter la capacité de traction maximale du treuil.
- Toujours utiliser du matériel de montage, des composants et des accessoires homologués par le fabricant.
- Toujours utiliser un matériel de montage de catégorie 55 (catégorie 8,8 métrique) ou supérieure.
- Ne jamais souder les boulons de montage.
- Toujours faire attention quand on utilise des boulons plus longs que ceux fournis par le fabricant. Des boulons trop longs peuvent endommager la base ou empêcher le treuil d'être monté de manière sûre.
- Toujours monter le treuil et fixer le crochet à la boucle d'extrémité du câble avant de raccorder le câblage électrique.
- Toujours positionner le guide-câble avec l'étiquette d'AVERTISSEMENT sur le dessus.
- Toujours enrouler le câble sur le tambour dans le sens spécifié par l'étiquette d'avertissement apposée sur le treuil ou la documentation du treuil. Cela est nécessaire pour que le frein automatique (le cas échéant) fonctionne correctement.
- Toujours étirer le câble au préalable et l'enrouler sous charge avant de l'utiliser. Un câble enroulé de manière serrée réduit le risque qu'il coince et soit endommagé.

ATTENTION

DANGER DE HAPPEMENT PAR DES PIÈCES MOBILES
Le non-respect des instructions peut entraîner des blessures mineures ou modérées.

- Toujours inspecter le câble, le crochet et les élingues avant de faire fonctionner le treuil. Tout câble effiloché, tordu ou endommagé doit être remplacé immédiatement. Tous les composants endommagés doivent être remplacés avant d'utiliser le produit. Protéger toutes les pièces contre le risque de dommages.
- Ne jamais laisser la télécommande branchée sur le treuil durant la mise en roue libre, le câblage ou quand le treuil n'est pas utilisé.
- Ne jamais accrocher le câble à lui-même. Cela l'endommagerait.
- Toujours utiliser une chaîne ou un câble à nœud coulant, ou une protection de tronc d'arbre sur le point d'ancrage.
- Toujours s'assurer que tous les obstacles potentiels sont écartés.
- Toujours prendre le temps d'utiliser les techniques de câblage appropriées avant de faire fonctionner le treuil.
- Toujours s'assurer que le point d'ancrage choisi peut supporter la charge et que la sangle ou la chaîne ne glisse pas.
- Ne jamais essayer d'embrayer ou de débrayer si le treuil est sous charge, si le câble est en tension ou si le tambour est en train de tourner.
- Toujours choisir un point d'ancrage aussi distant que possible. Cela assure au treuil une puissance de traction maximum.
- Ne jamais toucher le câble ou le crochet lorsque le câble est tendu ou sous charge.
- Ne jamais toucher le câble ou le crochet lorsqu'une autre personne manipule l'interrupteur de commande ou durant le fonctionnement du treuil.
- Toujours se tenir à l'écart du câble et de la charge et ne jamais laisser personne s'approcher durant l'utilisation.
- Toujours être conscient de la stabilité du véhicule et de la charge durant le treuillage. Veiller à ce que personne ne s'approche. Alerter toutes les personnes alentour en cas d'instabilité.
- Ne jamais se servir du treuil pour maintenir une charge.

ATTENTION

DANGER DE HAPPEMENT PAR DES PIÈCES MOBILES
Le non-respect des instructions peut entraîner des blessures mineures ou modérées.

- Toujours garder le fil de la télécommande à l'écart du tambour, du câble et du câblage. S'assurer qu'il n'y a pas de fissures, de points de pincement, de fils effilochés ou de connexions desserrées. Remplacer la télécommande en cas de dommages.
- Si l'on manie la télécommande de l'intérieur d'un véhicule, toujours faire passer la télécommande par la fenêtre pour éviter de pincer le fil.
- Ne jamais laisser la télécommande dans un endroit où elle peut être activée durant la mise en roue libre, le câblage ou quand le treuil n'est pas utilisé.
- Toujours exiger de l'opérateur et des personnes présentes d'être conscients du véhicule et de la charge.

ATTENTION

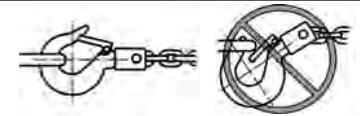

DANGER DE HAPPEMENT PAR DES PIÈCES MOBILES
Le non-respect des instructions peut entraîner des blessures mineures ou modérées.

- Toujours utiliser un crochet avec loquet.
- Toujours s'assurer que le loquet du crochet est fermé et qu'il ne supporte aucune charge.
- Ne jamais appliquer la charge sur l'extrémité ou le loquet du crochet. Appliquer la charge uniquement au centre du crochet.
- Ne jamais utiliser un crochet dont l'ouverture de la gorge a augmenté ou dont l'extrémité est courbée ou tordue.

ATTENTION



RISQUE DE COUPE ET DE BRÛLURE
Le non-respect des instructions peut entraîner des blessures mineures ou modérées.

Pour éviter de se blesser les mains et les doigts:

- Toujours porter des gants de cuir résistants durant la manipulation du câble.
- Ne jamais laisser le câble glisser dans les mains.
- Toujours penser aux surfaces chaudes au niveau du moteur du treuil, du tambour ou du câble durant ou après l'utilisation du treuil.

AVIS

ÉVITER D'ENDOMMAGER LE TREUIL ET L'ÉQUIPEMENT

- Toujours éviter de tirer sur le côté, ce qui a pour effet d'empiler le câble sur l'une des extrémités du tambour. Cela peut endommager le câble ou le treuil.
- Toujours s'assurer d'avoir complètement embrayé ou complètement débrayé.
- Ne jamais se servir du treuil pour remorquer d'autres véhicules ou objets. Les charges de choc peuvent momentanément dépasser de loin la capacité du câble et du treuil.
- Toujours éviter de dérouler le câble sur de grandes distances. Cela pourrait surchauffer et user le moteur du treuil et le frein.
- Toujours faire attention à ne pas endommager le cadre si l'on décide d'arrimer le véhicule pour pouvoir travailler avec le treuil.
- Ne jamais "secouer" le câble sous charge. Les charges de choc peuvent momentanément dépasser de loin la capacité du câble et du treuil.
- Ne jamais se servir du treuil pour maintenir une charge pendant le transport.
- Ne jamais submerger le treuil dans l'eau.
- Toujours ranger la télécommande dans un endroit sûr, propre et sec.
- Toujours utiliser une ligne double ou choisir un point d'ancrage distant pour le câblage. Cela optimise la puissance de traction et évite de surcharger le treuil.

PRÉSENTATION

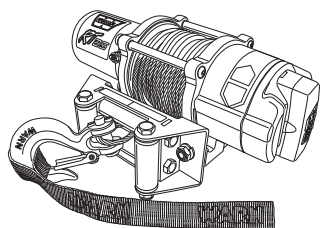

La télécommande sans fil WARN permet de faire fonctionner le treuil à l'aide d'une télécommande de poche sans fil. Le système de télécommande sans fil s'intègre à l'interrupteur sur guidon avec télécommande standard de sorte que l'opérateur peut utiliser en tout temps la télécommande avec ou sans fil.

Pour utiliser le système sans fil, l'opérateur active d'abord le système en maintenant enfoncés les deux boutons de la télécommande sans fil pendant 3 secondes. Cela transfère le contrôle du treuil au système de télécommande sans fil. Le voyant VERT de la télécommande de poche s'allume lorsque le système est activé et prêt à être utilisé. Désactiver le système en appuyant simultanément sur les deux boutons de l'émetteur sans fil et en les maintenant enfoncés pendant 3 secondes jusqu'à ce que le voyant VERT s'éteigne.

Après 2 minutes de temps mort, le système sans fil se désactive.

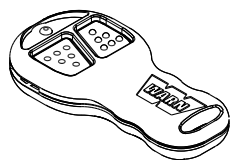

SÉCURITÉ

Lire et suivre les instructions de montage et de sécurité lors de l'installation du système de treuil et de commande du treuil. Toujours faire attention lorsqu'on travaille avec l'électricité et ne pas oublier de s'assurer qu'aucune connexion électrique n'est exposée avant de mettre le circuit du treuil sous tension.

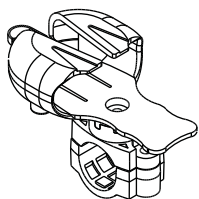

CARACTÉRISTIQUES

Numéros de référence du système complet :

Réf. 90288

Portée de transmission :

15-27 m

Tension de fonctionnement du récepteur :

12 à 24 V c.c.

Type et courant nominal du fusible de récepteur :

ATC - 7,5 A

Piles pour télécommande de poche :

deux piles alcalines de 12 volts, type 23
télécommande sans fil

Le kit comprend :

Récepteur sans fil / Faisceau de câbles (1)
Émetteur sans fil (1)
Étui (1)

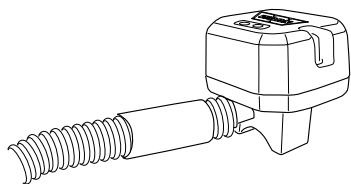

PREMIÈRE ÉTAPE : MONTAGE DE TOUS LES ÉLÉMENTS DU TREUIL

Installer d'abord le treuil et les autres éléments y compris le contacteur, l'interrupteur sur guidon et la douille de la télécommande à fil (facultatif sur certains modèles). Installer ensuite le système de télécommande sans fil.

L'emplacement de ces éléments peut différer de celui de l'illustration selon la marque et le modèle du quad. Prendre soin de bien lire et comprendre les instructions afin de choisir les emplacements de montage appropriés.

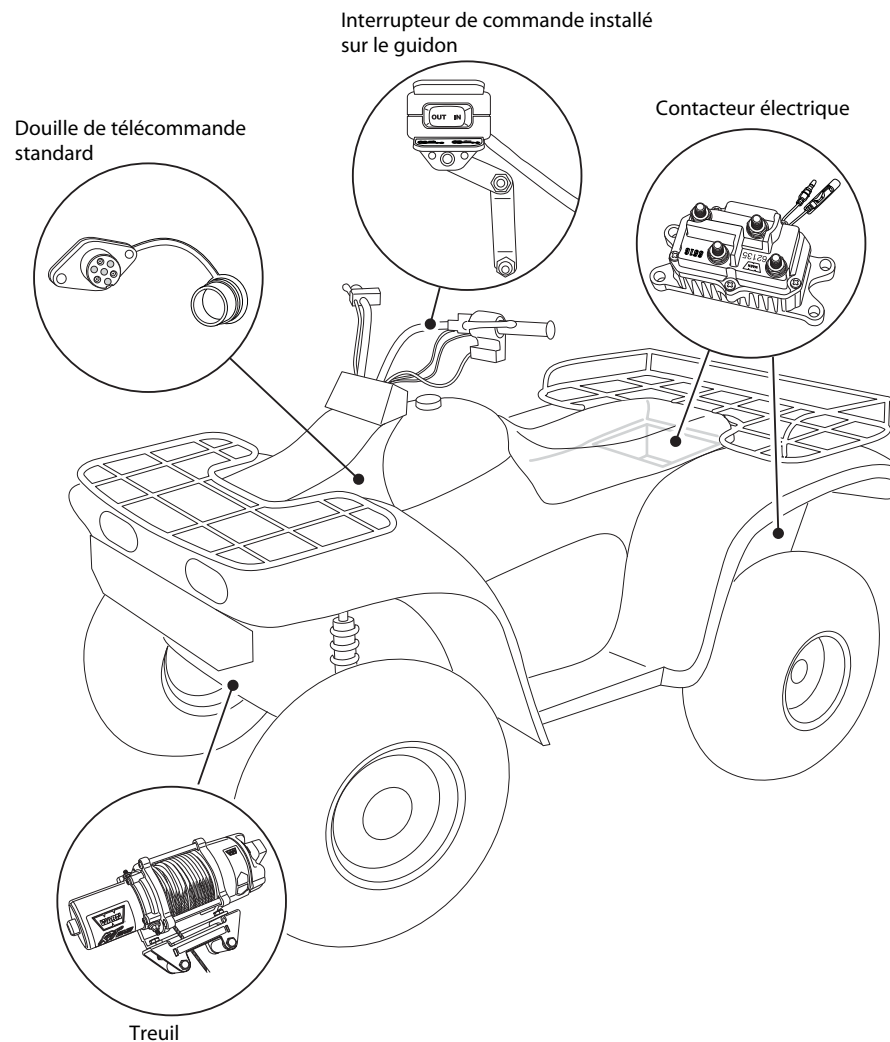



AVERTISSEMENT

POUR ÉVITER LES RISQUES DE BLESSURES GRAVES OU DE MORT SUITE À UNE EXPLOSION :

- Ne pas percer le réservoir à essence.
- S'assurer qu'aucun objet ne se trouve derrière l'emplacement de montage avant de percer.

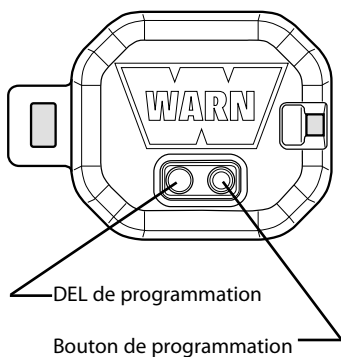

AVERTISSEMENT

POUR ÉVITER LES RISQUES DE BLESSURES GRAVES OU MORTELLES SUITE À UN FEU ÉLECTRIQUE:

- Ne jamais faire passer des câbles électriques:
 - Sur des bords tranchants.
 - Par des pièces mobiles ou à proximité.
 - À proximité de pièces pouvant devenir chaudes.
- Toujours isoler et protéger tous les fils et bornes électriques exposés.

ÉTAPE 2 : MONTAGE DU RÉCEPTEUR

Qu'est-ce qu'un récepteur?

Le récepteur est un élément de sécurité vital de votre système de treuil sans fil. Il déconnecte le treuil de sa source d'alimentation lorsque le quad n'est pas utilisé. Le récepteur doit être correctement installé pour bien fonctionner.

L'emplacement de montage du récepteur doit être aussi propre et sec que possible, et permettre d'accéder facilement aux boutons de programmation. L'emplacement de montage doit également être situé à moins de 60 cm du contacteur.

L'emplacement optimal du récepteur varie en fonction de l'ATV. Veillez à ce que l'eau ne s'accumule pas dans l'emplacement choisi et que le montage du contacteur ne bloque pas les trous d'écoulement. Le récepteur peut être fixé à un tube du cadre de l'ATV, mais il est généralement installé à côté de la boîte de rangement arrière ou sous le siège.

Étapes de montage :

1. Déterminer l'emplacement de montage.
2. Pour le montage sur un tube du cadre, le fixer à l'aide des liens métalliques fournis, comme indiqué dans le schéma ci-dessous.
3. Pour le montage sur le châssis du véhicule, le fixer à l'aide des liens métalliques fournis.

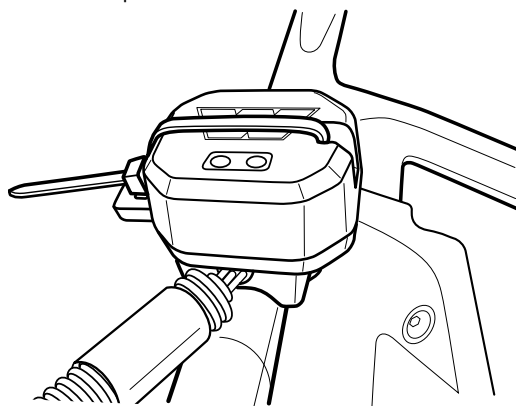

ÉTAPE 3 : POSE DU HARNAIS

Repérer les fils NOIR et VERT reliant le contacteur à l'interrupteur sur guidon. Trouver les connecteurs coniques sur ces fils situés près du contacteur.

Prévoir de faire passer le faisceau de fils entre le récepteur et ces connecteurs coniques.

ÉTAPE 4 : CONNEXION DU CÂBLAGE

Remarque : Voir la Figure 1.

1. Séparer les connecteurs coniques des fils NOIR et VERT identifiés à l'étape 3 ci-dessus. Ils devraient se trouver près du contacteur.
2. Brancher les fils NOIR et VERT aux fils de même couleur du faisceau de fils tel qu'indiqué sur le schéma de câblage.
3. Brancher le fil de masse NOIR à la borne à anneau du contacteur comme indiqué.
4. Repérer, à l'aide d'une lampe témoin, un fil commuté relié au système d'allumage du quad. Le fil ne doit être sous tension que lorsque la clé est en position « ON » (marche).
5. Épissier le fil ROUGE avec le fil électrique contrôlé par contact (utiliser l'épissure fournie).
6. Connecter l'autre extrémité du faisceau de fils au récepteur et serrer les boulons de fixation sur le récepteur.
7. Fixer les fils au moyen d'attaches.

AVERTISSEMENT

POUR ÉVITER LES RISQUES DE BLESSURES GRAVES OU MORTELLES SUITE À UN FEU ÉLECTRIQUE:

- Ne jamais faire passer des câbles électriques:
 - Sur des bords tranchants.
 - Par des pièces mobiles ou à proximité.
 - À proximité de pièces pouvant devenir chaudes.
- Toujours isoler et protéger tous les fils et bornes électriques exposés.

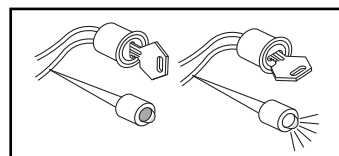

Utiliser une lampe témoin pour repérer le fil du circuit accessoire.

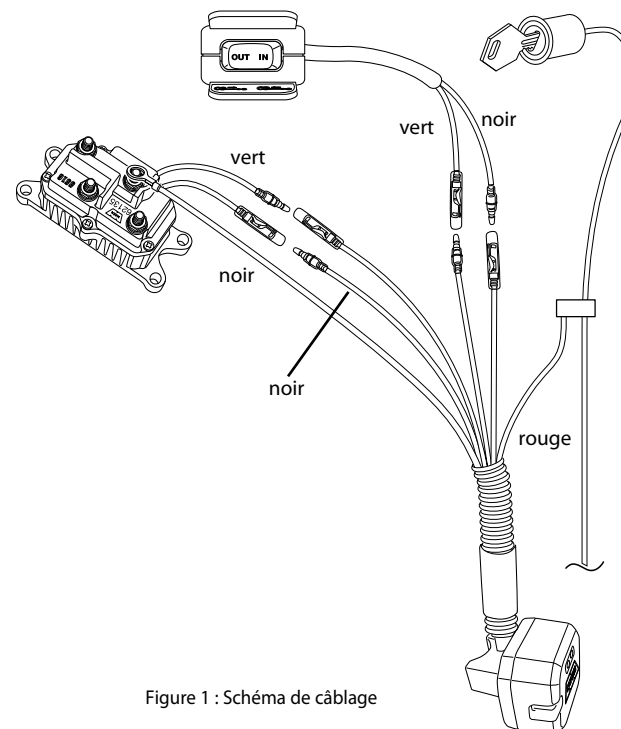
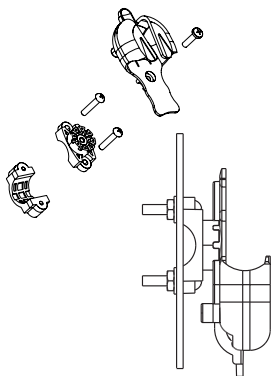

Figure 1 : Schéma de câblage

AVERTISSEMENT

POUR ÉVITER DES BLESSURES GRAVES OU LA MORT:

- Toujours faire attention pour déplacer ou repositionner les commandes du véhicule afin de ne pas créer de risques durant le fonctionnement du treuil ou du véhicule. Sélectionner un emplacement de montage permettant de dégager toutes les commandes du véhicule.
- Ne jamais essayer de contourner le récepteur en connectant les commutateurs directement au coffret de commande.



ÉTAPE 5 : MONTAGE DE L'ÉTUI

Sur un quad, l'étui est généralement placé sur la poignée gauche.

- Le collier de l'étui doit être monté avant l'assemblage.
- Ne pas serrer sur des tuyaux, des câbles ou des fils.
- Il est recommandé d'installer l'étui sur la poignée gauche du quad. Le collier est conçu de façon à empêcher la rotation. Enrouler au besoin un bout de ruban isolant autour de la poignée pour empêcher le collier de glisser.
- Sur un véhicule utilitaire, placer l'étui sur le tableau de bord ou une autre surface pratique à l'aide de deux vis à métaux n° 10 ou M5 avec écrous de blocage.
- Assembler l'étui comme indiqué. On peut orienter l'étui dans huit positions différentes.

ÉTAPE 6 : VÉRIFICATIONS DU SYSTÈME

1. S'assurer que le câblage de tous les éléments est correct et que tous les fils desserrés sont bien fixés à l'aide d'attaches.
2. S'assurer qu'il n'y a pas de bornes ou de câblage exposé. Couvrir les bornes exposées à l'aide de capuchons, de gaines thermorétractibles ou de ruban isolant.
3. Mettre le contacteur d'allumage du quad en position ON.
4. Vérifier que le treuil fonctionne correctement au moyen de l'interrupteur sur guidon. Le câble d'acier doit se dérouler et s'enrouler dans le sens indiqué sur l'interrupteur. Si le treuil fonctionne correctement, passer au point suivant. Sinon, effectuer un dépannage.
5. Maintenir enfoncés les deux boutons de la télécommande de poche sans fil jusqu'à ce que le voyant VERT s'allume. Le système sans fil est maintenant activé et prêt à l'emploi.
6. Tout en appuyant sur les boutons de la télécommande, s'assurer que le treuil enroule et déroule le câble correctement.

REMPACEMENT DES PILES

Si la lumière du voyant de la télécommande de poche clignote en ROUGE durant le treuillage cela indique que les piles sont faibles et qu'elles doivent être remplacées.

1. Retirer les deux vis de la télécommande de poche.
2. Séparer les parties supérieure et inférieure de la télécommande à l'aide d'une pièce de monnaie ou d'un tournevis.
3. Retirer les vieilles piles et s'en débarrasser conformément à la réglementation en vigueur.
4. Insérer des piles alcalines neuves tel qu'indiqué, les bornes positives étant orientées vers les commutateurs. Ne pas mélanger des piles usagées et des piles neuves.
5. Joindre les parties supérieure et inférieure en s'assurant qu'elles s'emboîtent avec un déclic et que le joint en caoutchouc reste intact.
6. Fixer le tout à l'aide des deux vis.

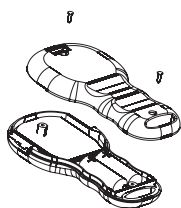

Le système de télécommande sans fil WARN a été conçu de façon à minimiser les parasites provenant d'autres sources radio.

MISE EN GARDE

POUR ÉVITER DES BLESSURES MINEURES OU MODÉRÉES :

- Toujours garder à l'esprit que les obstacles et d'autres sources de transmission radio peuvent détériorer les performances.
- Toujours s'assurer que l'émetteur WARN apparié est plus proche de son récepteur que d'autres émetteurs en utilisation durant le treuillage.

MISE EN GARDE

POUR ÉVITER DES BLESSURES MINEURES OU MODÉRÉES :

- Toujours utiliser l'interrupteur sur guidon ou la télécommande à fil lorsqu'on actionne le treuil par petits coups de manière intermittente.

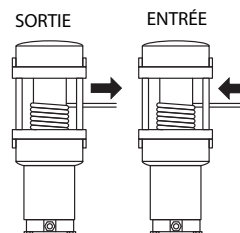

FUNCTIONNEMENT

Séquence d'allumage :

1. Activer le système en appuyant simultanément sur les deux boutons de l'émetteur sans fil et en les maintenant enfoncés pendant 3 secondes jusqu'à ce que le voyant VERT s'allume.
2. Le système de treuil est maintenant opérationnel.
3. Appuyer au besoin sur le bouton d'enroulement (IN) ou de déroulement (OUT).

Séquence pour éteindre :

1. Désactiver le système en appuyant simultanément sur les deux boutons de l'émetteur sans fil et en les maintenant enfoncés pendant 3 secondes jusqu'à ce que le voyant VERT s'éteigne.

Voyant à DEL

VERT continu - Le système est activé et prêt à l'emploi
ROUGE continu - Le treuil enroule et déroule le câble
ROUGE clignotant durant le treuillage - Piles faibles

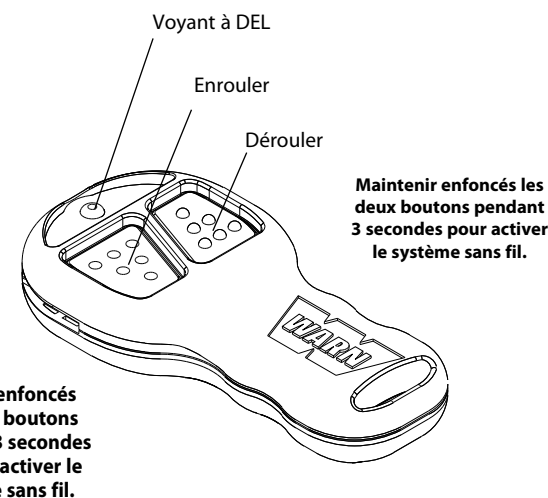

DÉPANNAGE

Si le treuil n'enroule ou ne déroule pas le câble lorsque les boutons de la télécommande sont enfoncés :

1. S'assurer que le système sans fil a été activé (la DEL VERTE de la télécommande est allumée).
2. Vérifiez les raccordements électriques. Vérifier que les connexions respectent le schéma de câblage et le mode d'emploi.
3. Attendre que 10 secondes se soient écoulées depuis la dernière utilisation du système de télécommande avec fil standard.

PROGRAMMATION DU RÉCEPTEUR

La télécommande de poche (émetteur) est programmée en usine de façon à communiquer avec votre récepteur. Il n'est pas nécessaire de la programmer, en temps normal. Toutefois, il faut programmer une télécommande de remplacement pour qu'elle puisse communiquer avec le récepteur. Appliquer la procédure suivante :

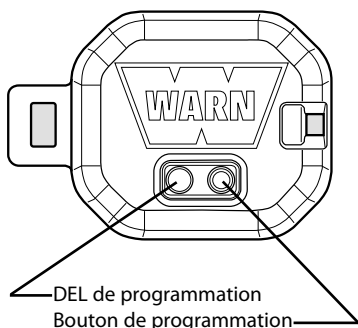

1. S'assurer que le système est installé et connecté correctement.
2. Mettre le contacteur à clé du quad sur « ON » (marche).
3. Activer le système en maintenant enfoncés les deux boutons pendant ce que la DEL VERTE s'allume.
4. Maintenir enfoncé le bouton de programmation du récepteur pendant au moins cinq (5) secondes jusqu'à ce que la DEL rouge du récepteur s'allume et le demeure.
5. Relâcher le bouton de programmation.
6. Appuyer sur le bouton d'enroulement (IN) de la télécommande pendant au moins une (1) seconde jusqu'à ce que la DEL rouge du récepteur s'éteigne. La programmation est à présent achevée.

REMARQUE : On ne peut programmer qu'une seule télécommande par récepteur.

AVERTISSEMENT

POUR ÉVITER DES BLESSURES GRAVES OU LA MORT:

- Ne jamais tenter de réparer les composants situés à l'intérieur de l'émetteur ou du récepteur.
- Toujours consulter un centre de service autorisé WARN pour obtenir du support technique ou du service de garantie.

GARANTIE

Pour plus de précisions, consulter la feuille de garantie qui accompagne votre treuil.

RÉFÉRENCES DES PIÈCES DE RECHANGE

Pour passer une commande : Les pièces de rechange sont disponibles auprès du concessionnaire ou du distributeur régional.

Référence	Description
Réf. 90290	Module de récepteur / Faisceau de fils
Réf. 74524	Étui
Réf. 74520	Émetteur de remplacement (télécommande)

La liste ci-dessus représente les pièces de rechange les plus fréquemment demandées. Une liste complète des pièces de rechange est disponible. Consulter votre concessionnaire agréé WARN ou bien notre site Web : www.warn.com

ALLGEMEINE SICHERHEITSHINWEISE



In diesem Handbuch befinden sich WARNHINWEISE, VORSICHTSMASSNAHMEN, WICHTIGE ANMERKUNGEN und HINWEISE. Jede Textart hat einen bestimmten Zweck. WARNHINWEISE sind Sicherheitshinweise, die auf eine möglicherweise gefährliche Situation hinweisen, die zu schweren oder tödlichen Verletzungen führen kann, wenn sie nicht vermieden wird. VORSICHTSMASSNAHMEN sind Sicherheitshinweise, die auf eine möglicherweise gefährliche Situation hinweisen, die zu leichten oder mäßigen Verletzungen führen kann, wenn sie nicht vermieden wird. Eine VORSICHTSMASSNAHME kann auch auf unsichere Praktiken hinweisen. VORSICHTSMASSNAHMEN und WARNHINWEISE kennzeichnen die Gefahr, weisen auf Möglichkeiten zur Vermeidung der Gefahr hin und geben Aufschluss über die möglichen Folgen, wenn diese Gefahr nicht vermieden wird. Das Signalwort WICHTIG weist auf Anmerkungen mit Vorgehensweisen zur Vermeidung von Sachschäden hin. HINWEISE liefern zusätzliche Informationen, die Ihnen helfen, ein bestimmtes Verfahren durchzuführen. **BITTE UNBEDINGT ALLE SICHERHEITSMASSNAHMEN BEACHTEN!**

ACHTUNG

GEFAHR DURCH BEWEGLICHE TEILE

Die Nichtbeachtung dieser Anweisungen kann zu schweren oder tödlichen Verletzungen führen.

So lassen sich Verletzungen an den Händen und Fingern vermeiden:

- Kontakt mit dem Seil, der Öse, dem Haken und der Seilführung während der Installation, des Betriebs und beim Ab- und Aufspulen vermeiden.
- Vorsicht beim Umgang mit Haken und Seil während des Spulvorgangs!
- Beim Auf- und Abspulen, während der Installation und während des Betriebs immer den mitgelieferten Hakengurt verwenden.
- Beim Windenbetrieb muss der Blickkontakt mit dem Fahrzeug stets gegeben sein.
- Bei der Handhabung des Seils stets schwere Lederhandschuhe tragen.

ACHTUNG

CHEMISCHE UND BRANDGEFAHR

Die Nichtbeachtung dieser Anweisungen kann zu schweren oder tödlichen Verletzungen führen.

- Schmuckstücke stets entfernen und Augenschutz tragen.
- Beim Anschluss der Kabel nicht über die Batterie lehnen.
- Immer sicherstellen, dass sich in dem Bereich, in dem gebohrt werden soll, keine Kraftstoffleitungen, Kraftstofftanks, Bremsleitungen, elektrische Kabel usw. befinden.
- Elektrische Kabel niemals
 - über scharfe Kanten hinweg verlegen.
 - durch oder in der Nähe von beweglichen Teilen verlegen.
 - in der Nähe von Teilen verlegen, die heiß werden können.
- Frei liegende Drähte und elektrische Anschlüsse sind immer zu isolieren und zu schützen.
- Schutzmanschetten sind immer gemäß den Installationsanweisungen anzubringen.

ACHTUNG

STURZ- ODER QUETSCHGEFAHR

Die Nichtbeachtung dieser Anweisungen kann zu schweren oder tödlichen Verletzungen führen.

- Nicht als Hebevorrichtung oder zum Aufhängen einer Last verwenden.
- Nicht als Lift oder zur Beförderung von Personen verwenden.
- Der Betrieb der Winde mit weniger als 5 Seilwicklungen um die Trommel wird nicht empfohlen. Das Seil könnte sich von der Trommel lösen, da die Seilbefestigung an der Trommel nicht für eine Last konzipiert wurde.



VORSICHT

GEFAHR DURCH BEWEGLICHE TEILE

Die Nichtbeachtung dieser Anweisungen kann zu leichten oder mäßigen Verletzungen führen.

Allgemeine Sicherheitsmaßnahmen:

- Sie sollten stets mit dem Betrieb und allen Komponenten der Winde vertraut sein. Installationsanleitung der Winde sowie die Richtlinien zur Windentechnik vollständig lesen.
 - Nur Personen, die mindestens 16 Jahre alt sind, dürfen diese Winde in Betrieb nehmen.
 - Winde niemals unter Alkohol-, Drogen- oder Medikamenteneinfluss in Betrieb nehmen.
 - Die auf dem Datenblatt angegebene Zuglast der Winde bzw. des Seils darf niemals überschritten werden. Zur Reduzierung der Last sind eine Umlenkrolle und ein zweifach geschertes Seil erforderlich.
 - Weder die Winde noch das Seil zum Ziehen von Lasten verwenden.
- Sicherheitsmaßnahmen bei der Installation:
- Die Befestigungsstelle sollte immer fest genug sein, um der maximalen Nennleistung der Winde standhalten zu können.
 - Nur vom Hersteller zugelassene Befestigungsteile, Komponenten und Zubehörteile verwenden.
 - Die Metallteile müssen stets mindestens Grade 5 (d.h. 8,8) entsprechen.
 - Keine Schweißbolzen verwenden.
 - Vorsicht bei der Verwendung von Bolzen, die länger als die im Lieferumfang enthaltenen Bolzen sind. Zu lange Bolzen können den Sockel beschädigen und/oder eine sichere Befestigung der Winde verhindern.
 - Vor Anschluss der Elektrik ist die Winde immer fest zu installieren und der Haken an der Endschleufe des Seils zu befestigen.
 - Seilführung immer so positionieren, dass das Warnetikett nach oben zeigt.
 - Seil stets in der auf dem Warnetikett der Winde bzw. in den Unterlagen angegebenen Richtung auf die Trommel spulen. Diese Maßnahme ist für die ordnungsgemäße Funktion der Automatikbremse (wenn vorhanden) unerlässlich.
 - Seil vor Inbetriebnahme immer erst dehnen und unter Last neu aufspulen. Ein fest aufgespultes Seil reduziert das Risiko, dass sich die Seillagen lockern und hängen bleiben oder Schäden verursachen.



VORSICHT

GEFAHR DURCH BEWEGLICHE TEILE

Die Nichtbeachtung dieser Anweisungen kann zu leichten oder mäßigen Verletzungen führen.

Sicherheitsmaßnahmen beim Windenbetrieb:

- Seil, Haken und Schlingen müssen vor Inbetriebnahme der Winde geprüft werden. Ausgefranzte, geknickte oder beschädigte Seile müssen umgehend ausgetauscht werden. Beschädigte Komponenten sind vor Inbetriebnahme auszutauschen. Alle Einzelteile sind vor Schäden zu schützen.
- Die verkabelte Fernsteuerung darf Freilauf, Abspannen oder bei Nichtgebrauch der Winde nicht an der Winde angeschlossen bleiben.
- Seil niemals am Seil einhaken. Dadurch wird das Seil beschädigt.
- Stets eine Kette, ein Seil oder eine sonstige Schutzvorrichtung (z.B. für Bäume) mit dem Anker verwenden.
- Gegenstände oder Hindernisse, die einen sicheren Betrieb der Winde beeinträchtigen könnten, sind zu entfernen.
- Vorsicht beim Abspannen in Vorbereitung des Windenvorgangs!
- Sicherstellen, dass der gewählte Anker der Last standhalten kann und dass weder der Riemen noch die Kette verrutschen können.
- Kupplung bei belasteter Winde, gespanntem Seil oder sich bewegender Seiltrommel nicht ein- oder ausrasten lassen.
- Der Ankerpunkt sollte stets möglichst weit entfernt liegen. Dadurch erhält die Winde ihre größte Zugkraft.
- Niemals Seil oder Haken berühren, wenn diese unter Spannung stehen.
- Während des Windenbetriebs - oder wenn jemand anderes die Steuerung der Winde übernommen hat - weder Seil noch Haken berühren.
- Abstand zum Seil und der Last einhalten und andere Personen während des Windenbetriebs fern halten.
- Das Betriebspersonal muss sich während des Betriebs der Winde stets der Stabilität von Fahrzeug und Last bewusst sein und andere fernhalten.. In der Nähe befindliche Personen müssen über instabile Zustände informiert werden.
- Winde nicht zur Sicherung der Last verwenden.



VORSICHT

GEFAHR DURCH BEWEGLICHE TEILE

Die Nichtbeachtung dieser Anweisungen kann zu leichten oder mäßigen Verletzungen führen.

- Fernsteuerungskabel immer von der Trommel, dem Seil und beim Abspannen fern halten. Auf rissige, geknickte oder ausgefranzte Drähte oder lockere Anschlüsse achten. Beschädigte Fernsteuerungen austauschen.
- Bei Verwendung der verkabelten Fernsteuerung im Fahrzeug die Fernsteuerung immer durch das Fenster reichen, um ein Quetschen des Kabels in der Tür zu vermeiden.
- Fernsteuerung beim Freilauf, Abspannen oder bei Nichtgebrauch der Winde entfernen, damit sie nicht aktiviert werden kann.
- Bedienpersonal und in der Nähe befindliche Personen müssen sich stets des Fahrzeugs und der Last bewusst sein.



VORSICHT



SCHNITTVERLETZUNGS- UND VERBRENNUNGSGEFAHR

Die Nichtbeachtung dieser Anweisungen kann zu leichten oder mäßigen Verletzungen führen.

So lassen sich Verletzungen an den Händen und Fingern vermeiden:

- Bei der Handhabung des Seils stets schwere Lederhandschuhe tragen.
- Seil nie durch die Hände gleiten lassen.
- Während des Betriebs und nach Verwendung der Winde immer auf möglicherweise heiße Flächen in der Nähe des Motors, der Trommel oder des Seils achten.

HINWEIS

SO LASSEN SICH SCHÄDEN AN DER WINDE UND AN DEN GERÄTEN VERMEIDEN:

- Das Einziehen des Seils von der Seite ist zu vermeiden, da sich das Seil an einem Ende der Trommel ansammeln kann. Bei Nichtbeachtung dieser Anweisung können Schäden am Seil oder der Winde entstehen.
- Immer darauf achten, dass die Kupplung vollkommen ein- oder ausgerastet ist.
- Winde niemals zum Schleppen anderer Fahrzeuge oder Objekte verwenden. Schocklasten können die Leistungsfähigkeit des Seils und der Winde kurzzeitig überschreiten.
- Das Abspulen des Seils über längere Strecken ist zu vermeiden. Dies führt zu einer zu starken Wärmebildung im Motor und an der Bremse.
- Immer darauf achten, dass das Chassis bei der Verankerung des Fahrzeugs während des Windenbetriebs nicht beschädigt wird.
- Seil unter Last immer nur langsam einziehen. Schocklasten können die Leistungsfähigkeit des Seils und der Winde kurzzeitig überschreiten.
- Winde nicht zur Sicherung der Last während des Transports verwenden.
- Winde niemals in Wasser eintauchen.
- Fernsteuerung an einem geschützten, sauberen, trockenen Ort aufbewahren.
- Seil immer zweifach scheren oder beim Abspannen einen weit entfernten Ankerpunkt wählen. Dadurch wird die Zugleistung maximiert und ein Überlasten der Winde verhindert.



VORSICHT

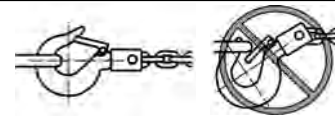

GEFAHR DURCH BEWEGLICHE TEILE

Die Nichtbeachtung dieser Anweisungen kann zu leichten bis mäßigen Verletzungen führen.

- Immer Haken und Riegel verwenden.
- Immer sicherstellen, dass der Riegel geschlossen ist und keine Last trägt.
- Hakenspitze oder Riegel nicht belasten. Nur die Hakenmitte belasten.
- Verworfene Haken bzw. Haken mit einer verbreiterten Durchlassöffnung nicht verwenden.

ÜBERBLICK

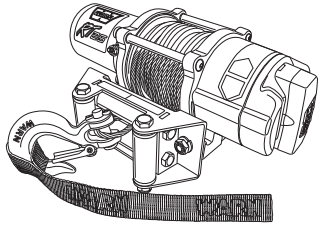

Die drahtlose Fernsteuerung von WARN ermöglicht es Ihnen, die Winde mit einer handgehaltenen Fernsteuerung zu bedienen. Das drahtlose Fernsteuerungssystem arbeitet mit dem standardmäßigen Griffschalter und der Fernsteuerung zusammen, so dass der Benutzer jederzeit entweder die drahtgebundene oder die drahtlose Fernsteuerung verwenden kann.

Zur Verwendung des drahtlosen Systems aktiviert der Benutzer zunächst das System, indem er beide Tasten auf der Fernsteuerung 3 Sekunden lang gedrückt hält. Dadurch wird die Kontrolle der Winde an die drahtlose Steuerung übertragen. Die GRÜNE Anzeige auf der Fernsteuerung leuchtet auf, sobald das System aktiviert und betriebsbereit ist. System ausschalten. Dazu auf beide Knöpfe auf dem schnurlosen Transmitter drücken und diese 3 Sekunden lang gedrückt halten. Die GRÜNE LED erlischt. Das drahtlose System schaltet sich nach 2 Minuten Ruhezeit aus.

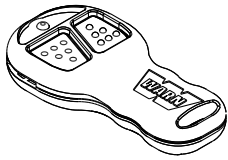

SICHERHEIT

Lesen Sie vor der Installation Ihres Windensteuerungssystems alle Montage- und Sicherheitshinweise und befolgen Sie diese. Gehen Sie bei der Arbeit mit Elektrizität stets vorsichtig vor. Vergewissern Sie sich, dass keine elektrischen Anschlüsse frei liegen, bevor Sie den Windenschaltkreis an die Stromversorgung anschließen.

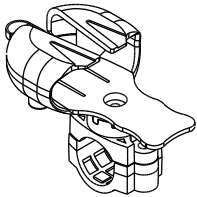

TECHNISCHE DATEN

Bestellnummern für komplettes System:

Best.-Nr. 90288

Übertragungsbereich:

15-27 m

Betriebsspannung des Empfängers:

12 bis 24 V Gleichspannung

Typ und Belastbarkeit der Sicherung des Empfängers:

ATC 7,5 A

Batterien für handgehaltene Fernsteuerung:

Zwei Alkalibatterien, 12 V, Typ 23

Drahtlose Fernsteuerung

Bausatz umfasst:

Drahtloser Empfänger/ Kabelbaum (1)

Drahtloser Sender (1)

Halfterbaugruppe (1)

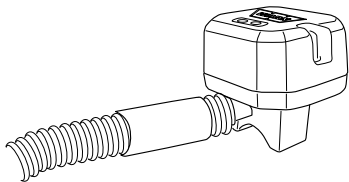

SCHRITT 1: WINDENKOMPONENTEN MONTIEREN

Installieren Sie zuerst die Winde und die anderen Komponenten, darunter Schaltschütz, Griffschalter und Buchse für die drahtgebundene Fernsteuerung (bei manchen Modellen wahlweise erhältlich). Installieren Sie dann das drahtlose Steuerungssystem.

Die Platzierung dieser Komponenten kann sich je nach Marke und Modell des ATV von der Abbildung unterscheiden. Lesen Sie die Anweisungen zur Auswahl der richtigen Befestigungsstellen und machen Sie sich mit ihnen vertraut.

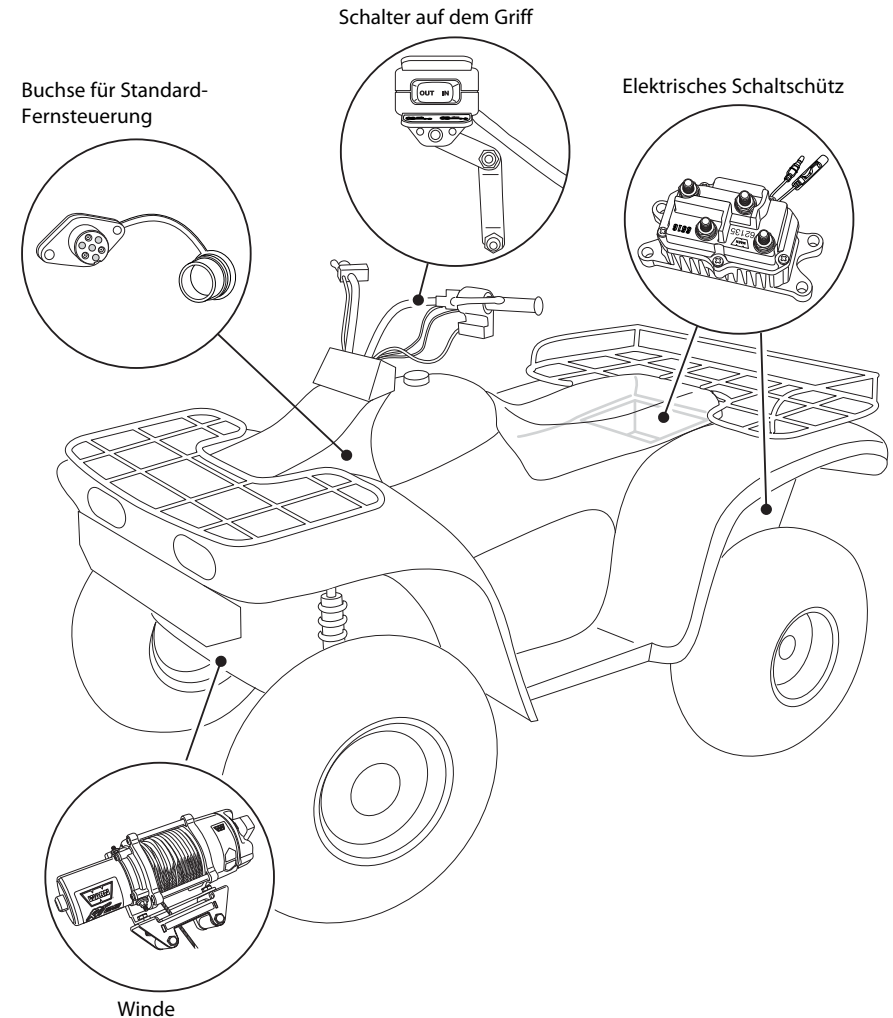



ACHTUNG

UM SCHWERE ODER TÖDLICHE VERLETZUNGEN DURCH EXPLOSION ZU VERMEIDEN:

- Bohren Sie keine Löcher in den Kraftstofftank.
- Vergewissern Sie sich, dass der Bereich hinter der Montagestelle frei ist, bevor Sie mit den Bohrarbeiten beginnen.

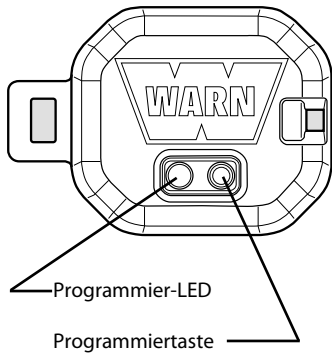

ACHTUNG

UM SCHWERE ODER TÖDLICHE VERLETZUNGEN DURCH BRAND ZU VERMEIDEN:

- Elektrische Kabel niemals:
 - über scharfe Kanten hinweg verlegen.
 - durch oder in der Nähe von beweglichen Teilen verlegen.
 - in der Nähe von Teilen verlegen, die heiß werden können.
- Frei liegende Drähte und elektrische Anschlüsse müssen immer isoliert und geschützt werden.

SCHRITT 2: EMPFÄNGER MONTIEREN

Was ist der Empfänger?

Der Empfänger ist eine sehr wichtige Sicherheitskomponente Ihres drahtlosen Windensystems. Er trennt die Winde von der Stromversorgung, wenn das Geländefahrzeug nicht im Einsatz ist. Der Empfänger kann nur bei richtiger Installation ordnungsgemäß funktionieren.

Der Empfänger muss an einer möglichst trockenen und sauberen Stelle montiert werden, die den Zugang zur Programmier Taste erlaubt. Die Montageposition darf außerdem höchstens 60 Zentimeter vom Schaltschütz entfernt sein.

Die beste Anbringungsstelle für den Empfänger richtet sich nach dem jeweiligen Fahrzeug. Vergewissern Sie sich, dass die gewählte Stelle kein Wasser enthält, dass sich an der gewählten Stelle kein Wasser sammeln kann und dass die Befestigung des Empfängers keine Abflusslöcher blockiert. Der Empfänger kann am Rahmen des Fahrzeuges befestigt werden, in der Regel bei der hinteren Ablagebox oder unter dem Sitz.

Montageverfahren

1. Legen Sie die Montagestelle fest.
2. Bei Befestigung am Rahmen werden die mitgelieferten Kabelbinder verwendet, wie in der folgenden Abbildung zu sehen.
3. Bei Befestigung am Fahrzeugchassis die mitgelieferten Kabelbinder verwenden.

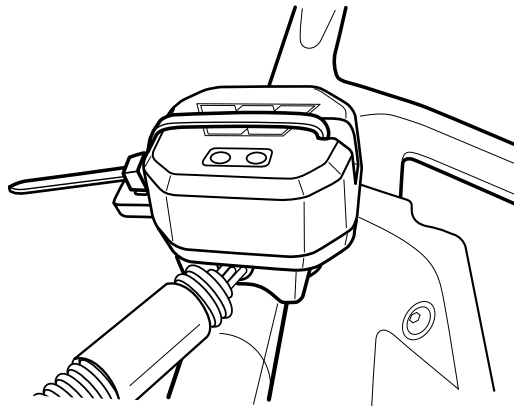

SCHRITT 3: KABELBAUM VERLEGEN

Suchen Sie die vom Schaltschütz zum Griffschalter laufenden SCHWARZEN und GRÜNEN Kabel. Suchen Sie die Rundstecker an diesen Kabeln in der Nähe des Schaltschützes.

Suchen Sie einen Pfad für die Verlegung des Kabelbaums zwischen dem Empfänger und diesen Rundsteckern.

ACHTUNG

UM SCHWERE ODER TÖDLICHE VERLETZUNGEN DURCH BRAND ZU VERMEIDEN:



- Elektrische Kabel niemals:
 - über scharfe Kanten hinweg verlegen.
 - durch oder in der Nähe von beweglichen Teilen verlegen.



- in der Nähe von Teilen verlegen, die heiß werden können.
- Frei liegende Drähte und elektrische Anschlüsse müssen immer isoliert und geschützt werden.

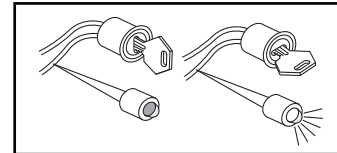

Verwenden Sie eine Testlampe, um den Zubehörschaltkreis zu identifizieren.

SCHRITT 4: KABEL ANSCHLIESSEN

Hinweis: Siehe Abbildung 1.

1. Ziehen Sie die Rundstecker an den oben in Schritt 3 identifizierten SCHWARZEN und GRÜNEN Kabeln auseinander. Diese befinden sich in der Nähe des Schaltschützes.
2. Schließen Sie die SCHWARZEN und GRÜNEN Kabel an die gleichfarbigen Kabel am Kabelbaum an, wie im Schaltplan dargestellt.
3. Das SCHWARZE Erdungskabel mit dem Ringkabelschuh an das Schaltschütz anschließen (siehe Abbildung).
4. Verwenden Sie eine Testlampe, um einen an das Zündsystem des ATV angeschlossenen Schaltzubehörschaltkreis zu lokalisieren. Der Draht sollte nur dann unter Strom stehen, wenn sich der Schlüssel in der Einschaltposition befindet ("ON").
5. Spleißen Sie den ROTEN Draht mit der mitgelieferten Drahtspleiße an den durch den Zündschlüssel kontrollierten Zubehörschaltkreis.
6. Schließen Sie das andere Ende des Kabelbaums an den Empfänger an und ziehen Sie die Montageschrauben am Empfänger fest.
7. Sichern Sie den Kabelbaum mit Kabelbindern.



Abbildung 1: Verdrahtungsdiagramm

⚠ ACHTUNG

SO LASSEN SICH SCHWERE ODER TÖDLICHE VERLETZUNGEN VERHINDERN:

- Vorsicht bei der Verlegung oder erneuten Positionierung der Fahrzeugsteuerungen, damit die sichere Betriebsweise der Winde oder des Fahrzeugs gewährleistet ist. Befestigungsstellen sollten ausreichend Abstand für alle Fahrzeugsteuerungen bieten.
- Der Empfänger darf nicht umgangen werden, indem der Schalter direkt an die Steuerung geschlossen wird.

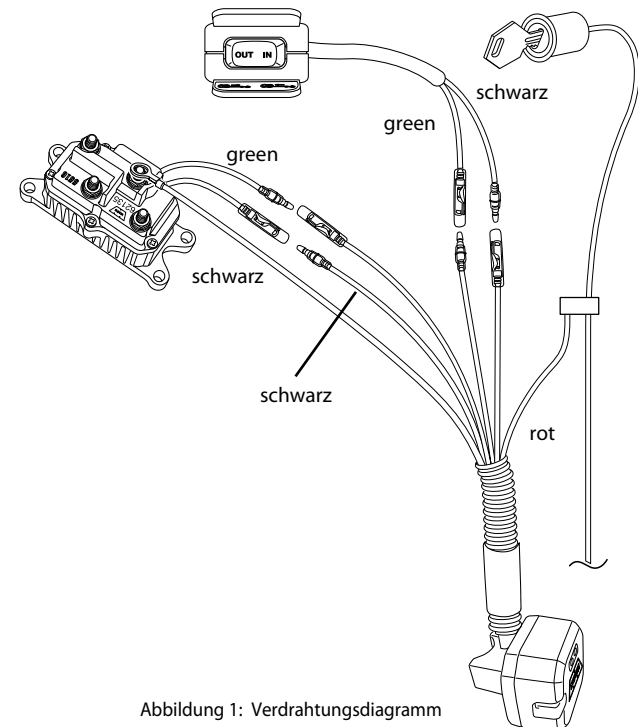
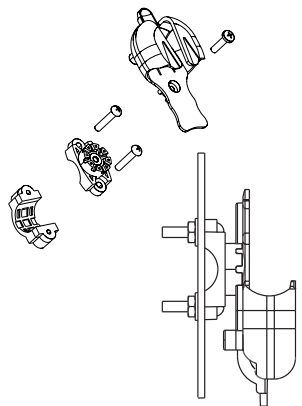

⚠ VORSICHT

MACHEN SIE SICH STETS MIT DER WINDE VERTRAUT:

Nehmen Sie sich die Zeit, um sich anhand der im Lieferumfang enthaltenen Installations- und Bedienungsanweisungen sowie der Richtlinien zur Windentechnik mit der Funktionsweise und dem Windenbetrieb vollständig vertraut zu machen. Lesen Sie die folgenden Anweisungen zum Kompressorbetrieb.

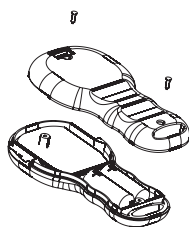

SCHRITT 5: HALFTER MONTIEREN

Bei einem ATV befindet sich der Halfter üblicherweise am linken Griff.

- Die Halfterklemme muss vor dem Zusammenbau befestigt werden.
- Nicht über Schlauchleitungen, Drähten oder Kabeln befestigen.
- Bei ATVs wird empfohlen, den Halfter am linken Griff festzuklemmen. Die Klemme ist so ausgelegt, dass sie sich nicht dreht. Falls nötig, kann man aber ein Stück Isolierband am Griff festkleben, um ein Rutschen zu vermeiden.
- Bei UTVs kann der Halfter mit zwei Schrauben (Nr. 10 oder M5) und Sicherungsmuttern am Armaturenbrett oder an einer anderen geeigneten Oberfläche befestigt werden.
- Bauen Sie den Halfter wie gezeigt zusammen. Der Halfter kann in einer beliebigen der acht Positionen angebracht werden.

SCHRITT 6: SYSTEMPRÜFUNG

1. Stellen Sie sicher, dass alle Komponenten korrekt angeschlossen und alle Drähte sicher mit Kabelbindern befestigt wurden.
2. Stellen Sie sicher, dass keine Drähte oder Anschlusspunkte frei liegen. Alle frei liegenden Stellen müssen mit Manschetten, Isoliermaterial, Schrumpffolie oder Klebeband abgedeckt werden.
3. Stellen Sie den Zündschalter auf "ON" (EIN).
4. Prüfen Sie mit dem Griffschalter, dass die Winde richtig funktioniert. Das Drahtseil sollte sich in der auf dem Schalter angegebenen Richtung auf- und abspulen lassen. Wenn die Winde richtig funktioniert, machen Sie mit dem nächsten Schritt weiter. Ansonsten beheben Sie erst das Problem.
5. Halten Sie beide Tasten auf der drahtlosen Fernsteuerung gedrückt, bis die GRÜNE Anzeige aufleuchtet. Nun ist das drahtlose System aktiviert und betriebsbereit.
6. Prüfen Sie, ob die Winde korrekt ein- und ausgefahren wird, indem Sie die Tasten auf der Fernsteuerung drücken.

AUSTAUSCH DER BATTERIEN

Wenn die Anzeige auf der Fernsteuerung während des Windenbetriebs ROT blinkt, sind die Batterien erschöpft und müssen ausgetauscht werden.

1. Lösen Sie die zwei Schrauben an der Fernsteuerung.
2. Trennen Sie mit einer Münze oder einem Schraubendreher den oberen und unteren Teil der Fernsteuerung voneinander.
3. Nehmen Sie die alten Batterien heraus und entsorgen Sie diese den örtlichen Umweltschutzvorschriften entsprechend.
4. Legen Sie wie gezeigt neue Alkalibatterien ein, wobei der Pluspol an der Schalterseite sein muss. Mischen Sie nie alte und neue Batterien.
5. Das obere und das untere Teil werden fest zusammengedrückt, bis beide Teile einrasten. Die Gummidichtung darf dabei nicht beschädigt werden.
6. Drehen Sie die beiden Schrauben wieder ein.

Das schnurlose Steuerungssystem von WARN reduziert Interferenzen von anderen Funkquellen.

⚠ VORSICHT

SO LASSEN SICH LEICHTE ODER MÄSSIGE VERLETZUNGEN VERMEIDEN:

- Andere Funkquellen können u.U. die Leistung beeinträchtigen.
- Der entsprechende WARN-Transmitter muss beim Windenbetrieb näher am Empfänger sein als andere etwaige Transmitter.

⚠ VORSICHT

SO LASSEN SICH LEICHTE ODER MÄSSIGE VERLETZUNGEN VERMEIDEN:

- Bei langsamen und schrittweisen Windenbewegungen ist immer der Griffschalter oder die drahtgebundene Fernsteuerung zu verwenden.

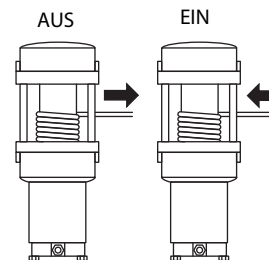

Beide Tasten 3 Sekunden lang gedrückt halten, um das drahtlose System zu deaktivieren.

BETRIEB

Einschaltsequenz:

1. System einschalten. Dazu auf beide Knöpfe auf dem schnurlosen Transmitter drücken und diese 3 Sekunden lang gedrückt halten. Die GRÜNE LED leuchtet auf.
2. Das Windensystem ist nun betriebsbereit.
3. Seil über den entsprechenden Knopf (POWER IN) auf- und (POWER OUT) abspulen.

Ausschaltsequenz:

1. System ausschalten. Dazu auf beide Knöpfe auf dem schnurlosen Transmitter drücken und diese 3 Sekunden lang gedrückt halten. Die GRÜNE LED erlischt.

LED-Anzeigeleuchte

Dauernd GRÜN - System ist aktiviert und betriebsbereit

Dauernd ROT - Winde spult auf oder ab

Blinkt ROT während des Windenbetriebs - Batterie erschöpft

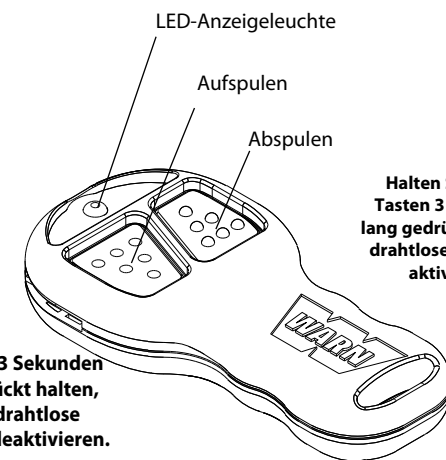

PROBLEMBEBUNG

Die Winde spult nicht auf oder ab, wenn die Fernsteuerungstasten gedrückt werden:

1. Prüfen Sie, ob das drahtlose System aktiviert wurde (GRÜNE LED auf der Fernsteuerung leuchtet auf).
2. Überprüfen Sie alle elektrischen Verbindungen. Stellen Sie sicher, dass die Verbindungen dem Schaltplan und den Anweisungen folgen.
3. Vergewissern Sie sich, dass seit der letzten Verwendung der drahtgebundenen Standard-Fernbedienung 10 Sekunden vergangen sind.

PROGRAMMIERUNG DES EMPFÄNGERS

Die Fernsteuerung (der Sender) ist werkseitig so programmiert, dass sie mit Ihrem spezifischen Empfänger kommunizieren kann. Normalerweise ist deshalb ein Programmieren nicht erforderlich. Allerdings muss eine Ersatz-Fernbedienung programmiert werden, um mit Ihrem Empfänger zu kommunizieren. Gehen Sie dazu folgendermaßen vor:

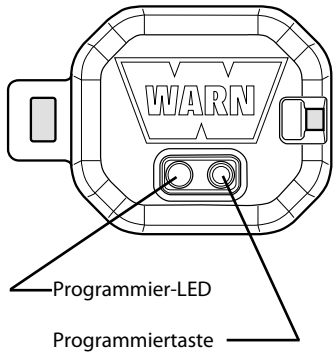

1. Vergewissern Sie sich, dass das System richtig installiert und angeschlossen ist.
2. Drehen Sie den Zündschlüssel des ATV auf ON (EIN).
3. Aktivieren Sie das System, indem Sie beide Tasten gedrückt halten, bis die GRÜNE LED aufleuchtet.
4. Halten Sie die Empfänger-Programmiertaste mindestens fünf (5) Sekunden lang gedrückt, bis die ROTE LED am Empfänger dauernd aufleuchtet.
5. Lassen Sie die Programmiertaste los.
6. Drücken Sie die Aufspültaste auf der Fernsteuerung mindestens eine (1) Sekunde lang, bis die ROTE LED am Empfänger erlischt. Damit ist die Programmierung abgeschlossen.

HINWEIS: Für jeden Empfänger kann nur eine Fernsteuerung programmiert werden.

GARANTIE

Einzelheiten hierzu finden Sie auf dem Garantieblatt im Lieferumfang der Winde.

BESTELLNUMMERN FÜR ERSATZTEILE

Bestellinformationen: Einzelteile sind bei Ihrem Händler vor Ort erhältlich.

Teilenummer	Beschreibung
Best.-Nr. 90290	Empfängermodul / Kabelbaum
Best.-Nr. 74524	Halfter
Best.-Nr. 74520	Ersatzsender (Fernsteuerung)

Die Liste führt die am häufigsten angeforderten Einzelteile auf. Eine vollständige Liste aller Ersatzteile ist auf Anfrage erhältlich. Setzen Sie sich mit Ihrem autorisierten WARN-Händler in Verbindung oder besuchen Sie uns im Internet unter: www.warn.com

ACHTUNG

SO LASSEN SICH SCHWERE ODER TÖDLICHE VERLETZUNGEN VERHINDERN:

- Komponenten im Transmitter oder Empfangsgerät dürfen nicht vom Benutzer selbst gewartet werden.
- Für Reparaturen oder Garantieansprüche ist ein autorisiertes WARN-Kundendienstzentrum zuständig.

PRECAUCIONES GENERALES DE SEGURIDAD



Al leer estas instrucciones, verá ADVERTENCIAS, PRECAUCIONES, AVISOS y NOTAS. Cada mensaje tiene un propósito específico. Las ADVERTENCIAS son mensajes de seguridad que indican que está ante una situación potencialmente peligrosa que, si no se evita, puede acarrear lesiones graves o la muerte. Las PRECAUCIONES son mensajes de seguridad que indican una situación de posible peligro que, si no se evita, puede resultar en lesiones menores o de poca gravedad. Las PRECAUCIONES pueden también alertar contra prácticas no seguras. Las PRECAUCIONES y ADVERTENCIAS identifican el peligro, indican cómo evitarlo y advierten de las posibles consecuencias si no se evita tal peligro. Los AVISOS son mensajes para evitar daños a la propiedad. Las NOTAS son información adicional que le ayudarán a llevar a cabo un procedimiento. ¡POR FAVOR, TRABAJE SIEMPRE DE FORMA SEGURA!

ADVERTENCIA



PELIGRO DE ENREDO EN LAS PIEZAS MÓVILES

De no seguirse estas instrucciones podrían producirse lesiones graves o la muerte.

Para evitar daños en las manos.

- Mantenga siempre las manos alejadas del cable, del bucle del gancho, del gancho y de la abertura de la guía durante la instalación, la operación, y en el enrollado y desenrollado.
- Tome siempre medidas extremas de precaución al manejar el gancho y el cable durante las maniobras de enrollado y desenrollado.
- Use siempre la correa suministrada con el gancho cuando vaya a enrollar o desenrollar el cable, durante la instalación y durante la operación.
- Mantenga siempre el vehículo a la vista durante las operaciones del cabrestante.
- Lleve puestos siempre guantes gruesos de cuero para manipular el cable.

ADVERTENCIA



PELIGRO DE INCENDIO Y DE EXPOSICIÓN A PRODUCTOS QUÍMICOS

De no seguirse estas instrucciones podrían producirse lesiones graves o la muerte.

- No lleve nunca puestas joyas o collares, y lleve siempre protección ocular.
- No se apoye nunca en la batería cuando se estén haciendo las conexiones.
- Si se va a perforar, verifique siempre que en el área no haya tuberías o tanques de combustible, tuberías de sistema de frenado, cables eléctricos, etc.
- No pase nunca cables eléctricos:
 - Por bordes que puedan resultar cortantes.
 - A través o en las proximidades de piezas móviles.
 - Cerca de piezas que puedan ponerse calientes.
- Proteja y aisle siempre todo cableado y terminal eléctrico que esté expuesto.
- Instale siempre cubiertas para los terminales tal y como se indica en las instrucciones de instalación.

ADVERTENCIA



PELIGRO DE CAÍDAS O APLASTAMIENTOS

De no seguirse estas instrucciones podrían producirse lesiones graves o la muerte.

- No utilice nunca el cabrestante para levantar o desplazar personas.
- No use nunca el cabrestante como grúa o para suspender una carga.
- No accione nunca el cabrestante si no hay al menos 5 vueltas de cable alrededor del tambor. El cable podría soltarse del tambor ya que el dispositivo de sujeción del cable al tambor no es apto para soportar una carga.



PRECAUCIÓN

PELIGRO DE ENREDARSE EN LAS PIEZAS MÓVILES

De no seguirse estas instrucciones, podrían producirse lesiones menores o de moderada gravedad.

- Tenga siempre presente cómo funciona el cabrestante. Tómese su tiempo para leer toda la guía de instalación y la guía básica de técnicas de uso del cabrestante para poder comprender el funcionamiento y la operación del mismo.
- El cabrestante no deberá ponerse en manos de personas menores de 16 años de edad.
- No ponga nunca en funcionamiento este cabrestante si se encuentra bajo los efectos de drogas, alcohol o medicamentos.
- No exceda nunca la capacidad del cabrestante o del cable que se indica en la hoja técnica del producto. Emplee un cable doble utilizando una polea pasteca para reducir la carga del cabrestante.
- No use nunca el cabrestante o el cable para remolcar.
- Elija siempre una ubicación de montaje que sea lo suficientemente sólida para soportar la capacidad de carga máxima del cabrestante.
- Use siempre piezas de montaje, componentes y accesorios aprobados por el fabricante.
- Utilice siempre piezas de montaje de grado 5 o superior.
- No suelde nunca los pernos de montaje.
- Tenga precaución siempre cuando use pernos más largos que los suministrados por el fabricante. Unos pernos de longitud excesiva pueden dañar la base o hacer que el montaje del cabrestante no resulte seguro.
- Monte el cabrestante y acople el gancho al bucle final del cable siempre antes de conectar el cableado eléctrico.
- Ponga siempre la guía del cable con la etiqueta de ADVERTENCIA en su parte superior.
- Enrolle y desenrolle el cable al tambor siempre en la dirección especificada en la etiqueta de advertencia del cabrestante o en la documentación. Esto es necesario para el funcionamiento correcto del freno automático (si viene equipado).
- Realice siempre un estiramiento previo del cable y vuelva a enrollarlo con carga antes de usarlo. Un cable bien enrollado reduce las posibilidades de tener "dobletes", que pueden dañar el cable.



PRECAUCIÓN

PELIGRO DE ENREDARSE EN LAS PIEZAS MÓVILES

De no seguirse estas instrucciones, podrían producirse lesiones menores o de moderada gravedad.

- Inspeccione siempre el cable, el gancho y las eslingas antes de poner el cabrestante en funcionamiento. Si el cable está deshilachado, retorcido o dañado, deberá reemplazarse de inmediato. Los componentes dañados deberán reemplazarse antes de la operación. Evite que las piezas resulten dañadas.
- No deje nunca el control remoto con cable conectado al cabrestante cuando se esté haciendo enrollado libre, maniobras o cuando no se esté usando el cabrestante.
- No enganche nunca el cable sobre sí mismo. Esto lo deterioraría.
- Utilice siempre una cadena o un cable de estrangulación, o un protector de tronco en el anclaje.
- Retire siempre cualquier elemento u obstáculo que pueda provocar inseguridad en la operación del cabrestante.
- Tómese siempre su tiempo para asegurar la carga con técnicas apropiadas antes de arrastrarla con el cabrestante.
- Verifique siempre que el anclaje seleccionado soportará la carga y que la correa o la cadena no se deslizará.
- Nunca embrague ni desembrague si el cabrestante está soportando una carga, si el cable está en tensión o si el tambor está en movimiento.
- Seleccione siempre un punto de anclaje lo más lejano posible. De esta forma se proporciona al cabrestante su máxima capacidad de tracción.
- No toque nunca el cable ni el gancho mientras éstos se encuentren en tensión o con carga.
- No toque nunca el cable ni el gancho si hay alguien cerca del interruptor de control, o si el cabrestante está en funcionamiento.
- Manténgase siempre alejado del cable y de la carga, y no deje que otros se acerquen cuando el cabrestante esté en funcionamiento.
- Tenga siempre presente la estabilidad del vehículo y de la carga durante el uso del cabrestante; haga que las personas presentes se mantengan alejadas. Alerta a todas las personas presentes de cualquier posible inestabilidad.
- Nunca utilice el cabrestante para amarrar una carga.



PRECAUCIÓN

PELIGRO DE ENREDARSE EN LAS PIEZAS MÓVILES

De no seguirse estas instrucciones, podrían producirse lesiones menores o de moderada gravedad.

- Mantenga siempre el cable del control remoto alejado del tambor, el cable y el cordaje. Inspeccione la posible existencia de grietas, pellizcos, cables deshilachados o conexiones sueltas. Reemplace el control remoto si se encuentra defectuoso.
- Cuando use el control remoto dentro de un vehículo pase siempre el control remoto a través de una ventana para evitar que se pellizque su cable con la puerta.
- No deje nunca el control remoto donde pueda activarse durante el enrollado libre, maniobrado, o cuando el cabrestante no esté en uso.
- Requiera siempre al operador y personas presentes que vigilen el vehículo y la carga.



PRECAUCIÓN

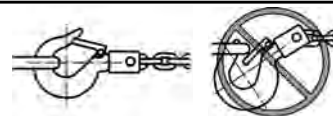

PELIGRO DE ENREDARSE EN LAS PIEZAS MÓVILES

De no seguirse estas instrucciones, podrían producirse lesiones menores o de moderada gravedad.

- Utilice siempre un gancho con seguro.
- Verifique siempre que el seguro del gancho esté cerrado y que no soporte la carga.
- No aplique nunca una carga a la punta del gancho o al seguro. Aplique la carga únicamente al centro del gancho.
- No use nunca un gancho cuya abertura haya aumentado o cuya punta esté doblada o retorcida.



PRECAUCIÓN



PELIGRO DE CORTES Y QUEMADURAS

De no seguirse estas instrucciones, podrían producirse lesiones menores o de moderada gravedad.

Para evitar daños en las manos:

- Lleve puestos siempre guantes gruesos de cuero para manipular el cable.
- Nunca deje que el cable se deslice por sus manos.
- Tenga siempre en cuenta que las superficies del motor, del tambor o del cable del cabrestante pueden estar calientes durante o después del uso del mismo.

AVISO

EVITE DAÑOS AL EQUIPO Y AL CABRESTANTE

- Evite siempre los arrastres laterales, ya que pueden apilar el cable en un extremo del tambor. Esto puede dañar el cable o el cabrestante.
- Compruebe siempre que se ha embragado o desembragado completamente.
- No utilice nunca el cabrestante para remolcar otros vehículos u objetos. Las cargas repentinas pueden exceder momentáneamente la capacidad del cable y del cabrestante.
- Evite siempre desenrollar el cable a distancias muy largas. Esto originará un exceso de calor y desgaste en el motor y el freno del cabrestante.
- Sea precavido siempre para no dañar la estructura cuando vaya a anclar su vehículo en una operación con el cabrestante.
- No desplace nunca el cable en pequeñas sacudidas cuando esté con carga. Las cargas repentinas pueden exceder momentáneamente la capacidad del cable y del cabrestante.
- Nunca utilice el cabrestante para amarrar una carga durante su transporte.
- No sumerja nunca el cabrestante en agua.
- Guarde siempre el control remoto en un área protegida, limpia y seca.
- Emplee siempre un cable doble o elija un punto de anclaje distante cuando vaya a utilizar un cordaje. Esto maximiza la potencia de tiro y evita la sobrecarga del cabrestante.

VISIÓN GENERAL

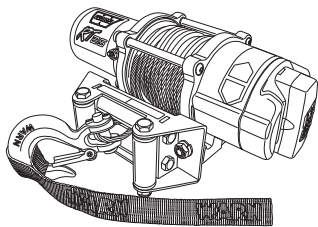

El control remoto inalámbrico WARN le proporciona la capacidad de operar el cabrestante usando un control remoto inalámbrico que cabe en una mano. El sistema de control remoto inalámbrico se integra con el interruptor del manillar estándar y el control remoto de forma que el operador puede hacer uso de los controles alámbrico o inalámbrico en cualquier momento.

Para usar el sistema inalámbrico, el operador primero activa el sistema manteniendo presionados los dos botones del control remoto inalámbrico durante 3 segundos. Esto transfiere el control del cabrestante al sistema de control inalámbrico. El indicador VERDE en el control remoto de mano reluce cuando el sistema está activado y listo para usar. Desactive el sistema pulsando simultáneamente los dos botones del transmisor inalámbrico y manteniéndolos pulsados durante 3 segundos hasta que se apague la luz VERDE.

Después de 2 minutos de tiempo inactivo, el sistema inalámbrico se apaga.

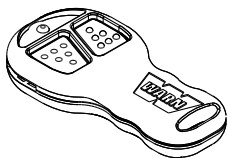

SEGURIDAD

Cuando vaya a instalar el cabrestante y el sistema de control del mismo, lea y siga todas las instrucciones de montaje y de seguridad. Sea precavido siempre que trabaje con electricidad y no olvide comprobar que no haya ninguna conexión eléctrica expuesta antes de alimentar el circuito del cabrestante.

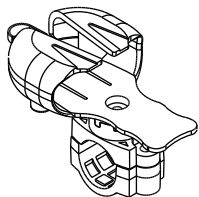

ESPECIFICACIONES

Números de referencia para el sistema completo:

No de ref. 90288

Rango de transmisión:

15-27 m (50-90 pies)

Voltaje de operación del receptor:

12 a 24 VCC

Tipo de fusible del receptor y gama de corriente:

ATC 7.5 amp

Pilas para el control remoto de mano:

dos alcalinas, 12 voltios, tipo 23

control remoto inalámbrico

EL JUEGO VIENE CON:

Receptor inalámbrico / Arnés de cableado (1)

Transmisor inalámbrico (1)

Ensamblaje de conjunto de abrazadera (1)

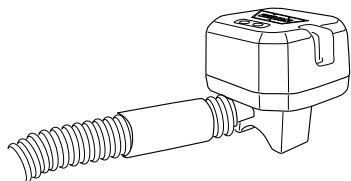

PASO 1: MONTE TODOS LOS COMPONENTES DEL CABRESTANTE

En primer lugar, instale el cabrestante y otros componentes como el contactor, el interruptor del manillar y la toma para el control remoto por cable (opcional en algunos modelos). A continuación, instale el sistema de control remoto inalámbrico.

La posición de estos componentes puede ser diferente de la ilustración, dependiendo de la marca y el modelo de vehículo ATV. Lea atentamente las instrucciones y elija las ubicaciones de montaje apropiadas.

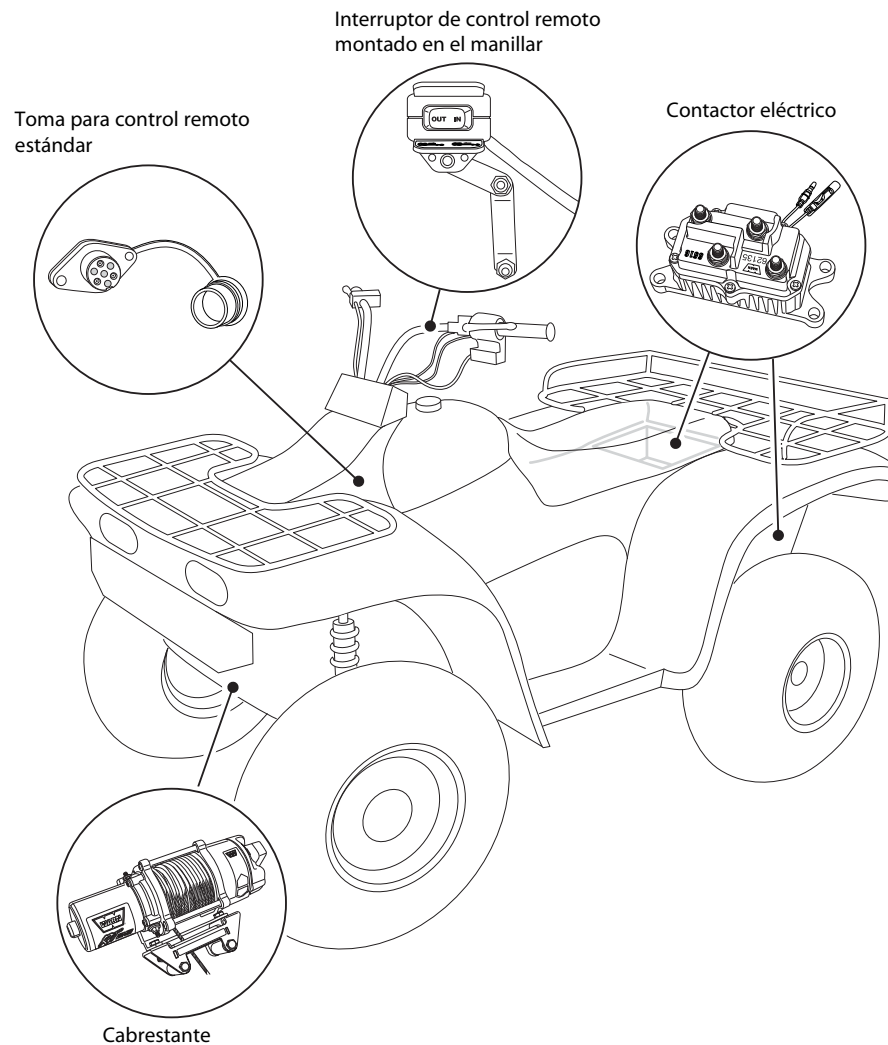



ADVERTENCIA

PARA PREVENIR LESIONES GRAVES O ACCIDENTES MORTALES POR EXPLOSIÓN:

- No perforo el tanque de la gasolina.
- Compruebe que quede espacio libre en el área posterior a la ubicación de montaje antes de perforar.

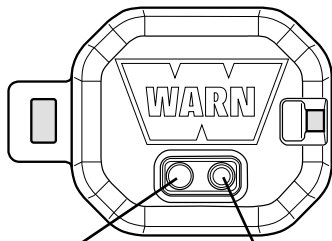

LED de programación

Botón de programación

ADVERTENCIA

PARA PREVENIR LESIONES GRAVES O ACCIDENTES MORTALES DEBIDOS A INCENDIOS POR MAL FUNCIONAMIENTO ELÉCTRICO:

- No pase nunca cables eléctricos:
 - Por bordes que puedan resultar cortantes.
 - A través o en las proximidades de piezas móviles.
 - Cerca de piezas que puedan ponerse calientes.
- Ponga aislamiento y proteja siempre los cables y terminales eléctricos que queden expuestos.

PASO 2: MONTE EL RECEPTOR

¿Qué es el receptor?

El receptor es un componente de seguridad vital en el sistema inalámbrico del cabrestante. Desconecta el cabrestante de su fuente de alimentación cuando el vehículo ATV no está en uso. El receptor deberá estar instalado correctamente para poder funcionar apropiadamente.

El receptor deberá montarse en una ubicación lo más limpia y seca posible, al tiempo que permite acceso al botón de programación. La ubicación de montaje deberá estar también a una distancia máxima de medio metro de la posición del contactor.

Las mejores posiciones para el receptor pueden variar según el modelo del vehículo ATV. Asegúrese de que el lugar que ha elegido no acumule o retenga agua y de que el montaje del receptor no bloquee los orificios de drenaje. El receptor puede acoplarse a un tubo del armazón del vehículo ATV, habitualmente cerca de la caja de almacenaje posterior o bajo el asiento.

Pasos para el montaje:

1. Determine la ubicación de montaje.
2. Si se está realizando el montaje sobre un tubo del armazón, acóplelo con las bridas que se suministran como se muestra en la siguiente ilustración.
3. Si se está realizando el montaje en el chasis del vehículo, acóplelo con las bridas que se suministran.

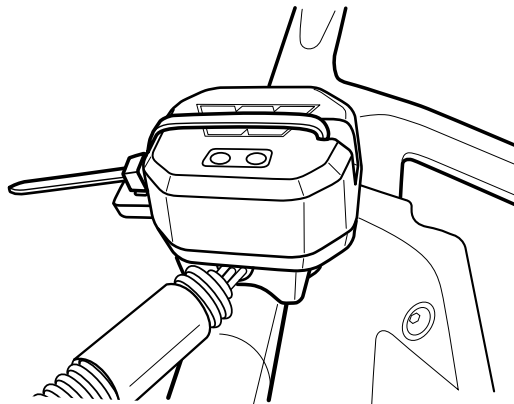

PASO 3: ENCAMINAMIENTO DEL ARNÉS

Localice los cables NEGRO y VERDE que van del contactor al interruptor del manillar. Encuentre los conectores de bola en estos cables que se encuentran próximos al contactor.

Elija una ruta para el arnés del cable entre el receptor y estos conectores de bola.

ADVERTENCIA

PARA PREVENIR LESIONES GRAVES O ACCIDENTES MORTALES DEBIDOS A INCENDIOS POR MAL FUNCIONAMIENTO ELÉCTRICO:

- No pase nunca cables eléctricos:
 - Por bordes que puedan resultar cortantes.
 - A través o en las proximidades de piezas móviles.
 - Cerca de piezas que puedan ponerse calientes.
- Ponga aislamiento y proteja siempre los cables y terminales eléctricos que queden expuestos.

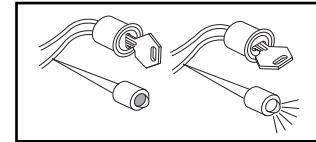

Use una luz de prueba para localizar un cable del circuito accesorio.

PASO 4: CONEXIÓN DE CABLEADO

Nota: Consulte la Figura 1.

1. Separe los conectores de bola de los cables NEGRO y VERDE que se indican en el paso 3 anterior. Estarán situados próximos al contactor
2. Conecte los cables NEGRO y VERDE a los cables del mismo color en el arnés de cables, como se muestra en el diagrama de cableado.
3. Conecte el cable de conexión a tierra NEGRO con el terminal de anilla al contactor, tal como se indica.
4. Usando una luz de prueba, localice un cable accesorio conectado acoplado al sistema de ignición del vehículo ATV. El cable deberá tener corriente únicamente cuando la llave esté en la posición de encendido.
5. Empalme el cable ROJO al cable accesorio controlado por llave usando el empalme para cable provisto.
6. Conecte el otro extremo del arnés de cables al receptor y apriete los pernos de montaje al receptor.
7. Use las ataduras para asegurar el arnés de cables.



Figura 1: Diagrama de instalación del cableado

⚠️ ADVERTENCIA

PARA PREVENIR LESIONES DE GRAVEDAD O LA MUERTE:

- Sea precavido al mover o cambiar de sitio cualquier control del vehículo para no dificultar el funcionamiento sin peligro del cabrestante o el vehículo. Seleccione una posición de montaje que proporcione espacio libre para todos los controles del vehículo.
- No intente derivar el receptor conectando los interruptores directamente al paquete de control.

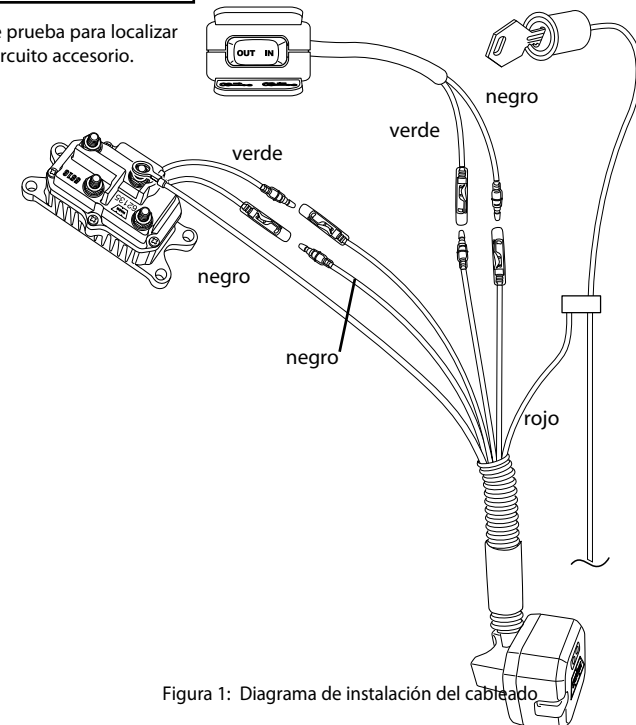
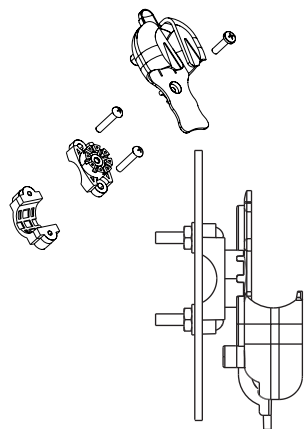

⚠️ PRECAUCIÓN

SEA SIEMPRE CONSCIENTE DEL FUNCIONAMIENTO DE LA UNIDAD DEL CABRESTANTE:

Tómese su tiempo para leer y comprender completamente la Guía de instalación y operaciones, y la Guía básica de técnicas del cabrestante, que vienen con el mismo, para poder comprender el funcionamiento del cabrestante. Lea las instrucciones siguientes para comprender cómo funciona el compresor.

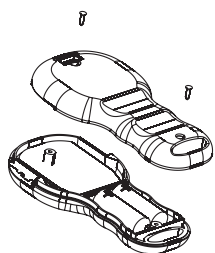

PASO 5: MONTAJE DEL CONJUNTO DE ABRAZADERA

Para uso en vehículos ATV, la posición lógica para el conjunto de abrazadera es en el manillar izquierdo.

- La presa de sujeción del conjunto de abrazadera deberá montarse antes del ensamblaje
- No lo apriete sobre tubos flexibles o cables.
- Para vehículos ATV, se recomienda que el conjunto de abrazadera se fije en la parte izquierda del manillar. La abrazadera se ha diseñado para evitar la rotación. Si es necesario, puede usarse cinta aislante alrededor del manillar para evitar deslizamientos.
- Para vehículos UTV, el conjunto de abrazadera puede montarse en el tablero de instrumentos o en otra superficie adecuada usando dos tornillos para metal #10 o M5 y tuercas de seguridad.
- Monte el conjunto de abrazadera como se indica. El conjunto de abrazadera puede estar orientado en cualquiera de sus ocho posiciones.

PASO 6: COMPROBACIÓN DEL SISTEMA

1. Verifique que el cableado a todos los componentes es correcto y que todos los cables sueltos están bien amarrados.
2. Verifique que no haya cableado o terminales expuestos. Cubra cualquier exposición de los terminales con fundas para terminales, tubos termocontraíbles o cinta aislante.
3. Gire el interruptor de ignición del vehículo ATV a la posición de encendido (ON).
4. Compruebe el buen funcionamiento del cabrestante usando el interruptor del manillar. El cable deberá enrollarse hacia dentro y hacia fuera en la dirección indicada en el interruptor. Si el cabrestante funciona correctamente, vaya al paso siguiente. En caso contrario, vaya a diagnóstico y resolución de problemas.
5. Pulse y mantenga pulsados los botones del control remoto inalámbrico de mano hasta que se encienda el indicador VERDE. El sistema inalámbrico estará activado y listo para usarlo.
6. Al pulsar los botones del control remoto, verifique que el cabrestante enrolla y desenrolla correctamente.

REEMPLAZO DE LAS PILAS

Si la luz indicadora del control remoto de mano destella en ROJO durante la operación del cabrestante esto significa que las pilas se están gastando y que deben ser reemplazadas.

1. Quite los dos tornillos del control remoto de mano.
2. Separe las secciones superior e inferior del control remoto usando una moneda o un destornillador.
3. Quite las pilas gastadas y deséchelas según dispongan las regulaciones medioambientales locales.
4. Inserte nuevas pilas alcalinas según se muestra, con los polos positivos orientados hacia los interruptores. No mezcle pilas viejas con nuevas.
5. Una las secciones superior e inferior asegurándose de que se acoplan bien y que la junta de goma permanece intacta.
6. Sujete con los dos tornillos.

El sistema de control inalámbrico de WARN se ha diseñado para reducir al mínimo las interferencias provenientes de otras fuentes de radio.

⚠️ PRECAUCIÓN

PARA EVITAR LESIONES LEVES O MODERADAS:

- Tenga en cuenta siempre que los obstáculos y otras fuentes de transmisión de radio pueden afectar el buen funcionamiento.
- Verifique siempre que el transmisor de WARN correspondiente esté más próximo a su receptor que los otros transmisores en uso durante la operación del cabrestante.

⚠️ PRECAUCIÓN

PARA EVITAR LESIONES LEVES O MODERADAS:

- Use siempre el interruptor del manillar o el control remoto por cable cuando esté accionando el cabrestante "a tirones" intermitentes.

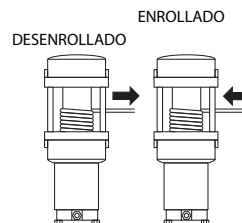

OPERACIÓN

Secuencia de arranque:

1. Active el sistema pulsando simultáneamente los dos botones del transmisor inalámbrico y manteniéndolos pulsados durante 3 segundos hasta que se encienda la luz VERDE.
2. El sistema del cabrestante está ahora listo para su funcionamiento.
3. Pulse el botón de ENROLLADO o DESENROLLADO, según lo considere necesario.

Secuencia de apagado:

1. Desactive el sistema pulsando simultáneamente los dos botones del transmisor inalámbrico y manteniéndolos pulsados durante 3 segundos hasta que se apague la luz VERDE.

Luz indicadora LED

VERDE constante - sistema activo y listo para usar
 ROJO constante - cabrestante enrollando o desenrollando
 ROJO destellante durante la operación del cabrestante - pilas gastadas

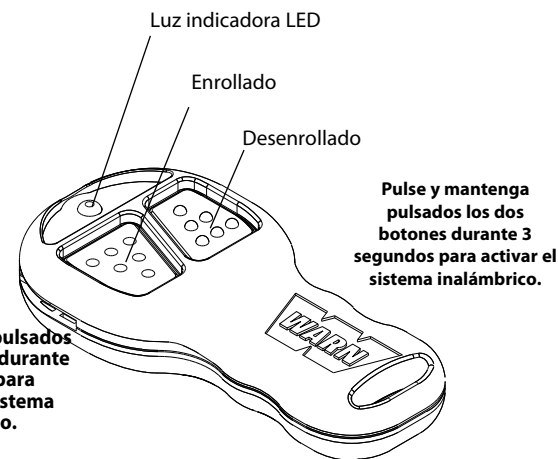

DIAGNÓSTICO Y RESOLUCIÓN DE PROBLEMAS

Si el cabrestante no enrolla o desenrolla cuando se pulsan los botones del control remoto:

1. Compruebe que el sistema inalámbrico ha sido activado (LED VERDE en el control remoto encendido).
2. Compruebe todas las conexiones eléctricas. Verifique que las conexiones siguen lo indicado en el diagrama de cableado y las instrucciones.
3. Asegúrese de que han transcurrido 10 segundos desde que el sistema de control cableado estándar haya sido utilizado por última vez.

PROGRAMACIÓN DEL RECEPTOR

El control remoto de mano (transmisor) está programado de fábrica para comunicarse con su receptor específico. Bajo circunstancias normales, no será necesaria la programación. No obstante, cualquier control remoto de reemplazo deberá programarse para poder comunicarse con su receptor. Siga el procedimiento siguiente:



1. Verifique que el sistema esté instalado y conectado correctamente.
2. Ponga la llave de ignición del vehículo ATV en la posición de encendido.
3. Active el sistema pulsando y manteniendo pulsados los dos botones hasta que se enciendan las luces del LED VERDE.
4. Presione y mantenga presionado el botón de programación del receptor durante al menos cinco (5) segundos hasta que el LED ROJO del receptor se encienda y permanezca encendido.
5. Deje de pulsar el botón de programación.
6. Pulse en botón de enrollado en el control remoto durante al menos un (1) segundo hasta que se apague el LED ROJO del receptor. Ahora la programación ya está completa.

NOTA: Solo puede programarse un control remoto para cada receptor.

GARANTÍA

Para más información, consulte la hoja de garantía que viene con el cabrestante.

NÚMEROS DE LAS PIEZAS DE REPUESTO

Información de pedidos: Puede obtener piezas de repuesto por medio de su distribuidor local.

Nº de referencia	Descripción
Nº de ref. 90290	Módulo de receptor / Arnés
Nº de ref. 74524	Conjunto de abrazadera
Nº de ref. 74520	Transmisor de repuesto (remoto)

La lista anterior indica las piezas de repuesto más solicitadas. Hay disponible una lista completa de piezas de repuesto. Consulte con el distribuidor de WARN o vaya a la página Web: www.warn.com

ADVERTENCIA

PARA PREVENIR LESIONES DE GRAVEDAD O LA MUERTE:

- No trate nunca de cambiar o reparar componentes que se encuentren en el interior del transmisor o el receptor.
- Consulte siempre a un centro de servicio autorizado de WARN si necesita servicio o usar la garantía.

ALLMÄNNA SÄKERHETSFÖRESKRIFTER



Vid genomläsning av dessa anvisningar kommer du att se orden FARA, VARNING, OBSERVERA, och ANM RKNING. Varje meddelande har sitt eget syfte. FARA är ett säkerhetsmeddelande som identifierar en situation som kan vara farlig och som, om du inte undviker den, kan leda till allvarliga skador. VARNING är säkerhetsmeddelanden som identifierar en situation som kan vara farlig och som, om du inte undviker den, kan leda till allvarlig skada eller dödsfall. En VARNING kan också användas för att göra dig uppmärksam på en farlig arbetsmetod. VARNING och FARA identifierar faran, anger hur faran kan undvikas och varnar för vad som kan hända, om du inte undviker faran. OBSERVERA varnar för materiella skador. ANM RKNING innehåller ytterligare information till hjälp för att genomföra proceduren. ANVÄND STÖRSTA FÖRSIKTIGHET UNDER ARBETET!

FARA

RISK FÖR ATT FASTNA I RÖRLIGA DELAR

Om instruktionerna inte följs finns risk för mycket allvarliga skador.

Undvik skador på händer och fingrar.

- Håll alltid händerna borta från vajer, ögla och krok samt vid in- och utspolning.
- Var alltid särskilt försiktig vid hantering av krok och vajer under spolningsarbetet.
- Använd alltid bifogad stropp när du spolar vajer in eller ut, under installation och under drift.
- Håll alltid ett öga på fordonet när du använder vinschen.
- Ha alltid på dig kraftiga läderhandskar när du hanterar vajern.

FARA

RISK FÖR BRAND OCH KEMISKA SKADOR

Om instruktionerna inte följs finns risk för mycket allvarliga skador.

- Ta alltid av smycken och använd alltid skyddsglasögon.
- Luta dig aldrig över batteriet då inkoppling sker.
- Kontrollera alltid att bränsleslangar, bränsletank, bromsledningar, elledningar, etc inte berörs av borrhingsarbete.
- Drag aldrig elektriska ledningar:
 - Över vassa kanter.
 - Genom eller i närheten av rörliga delar.
 - I närheten av delar som blir varma.
- Isolera och skydda alltid alla lösa ledningar och elterminaler.
- Använd alltid terminalsakor såsom anges i installationsföreskrifterna.

FARA

RISK FÖR FALLANDE LAST OCH KROSSANDE FARA

Om instruktionerna inte följs finns risk för mycket allvarliga skador.

- Får aldrig användas som lyftkran eller för att hänga last i.
- Får aldrig användas för att lyfta eller flytta på människor.
- Kör aldrig vinschen med mindre än 5 varv vajer runt trumman. Vajern kan lossna från trumman. Vajerns fäste vid trumman är inte gjort för att hålla mot belastning.



VARNING

RISK FÖR ATT FASTNA I RÖRLIGA DELAR

Om instruktionerna inte följs finns risk för mer eller mindre allvarliga skador.

Allmänna säkerhetsföreskrifter:

- Lär alltid känna din vinsch. Tag dig tid att ordentligt läsa igenom bruksanvisningen och den grundläggande vinschtekniksguiden så att du förstår hur din vinsch fungerar.
 - Använd aldrig denna vinsch om du är under 16 år.
 - Använd aldrig denna vinsch om du är påverkad av droger, alkohol eller mediciner.
 - Överskrid aldrig den vinsch- eller vajerkapacitet som är angiven på produktens datablad. För att minska belastningen på vinschen dubblas vajern med hjälp av ett brytblock.
 - Använd aldrig vinschen eller vajern för bogsering.
- Säkerhetsföreskrifter för installation:
- Använd alltid en monteringsplats som är tillräckligt stark för att motstå vinschens maximala dragkraft.
 - Använd alltid monteringsbeslag, komponenter och tillbehör som godkänts av fabriken.
 - Använd alltid klass 5 (klass 8,8 metriskt) eller bättre monteringsbeslag.
 - Svetsa aldrig monteringsbultar.
 - Var alltid försiktig när du använder längre bultar än de som levereras från fabriken. Bultar som är alltför långa kan skada basen och/eller hindra vinschen från att monteras säkert.
 - Montera alltid vinschen och fäst kroken i vajerns ändögla innan du ansluter de elektriska ledningarna.
 - Placera alltid linledaren med varningsskylten på ovsidan.
 - Spola alltid på vajern på trumman i den riktning som specificeras på vinschens varningsetikett och/eller i dokumentationen. Detta krävs för att den automatiska bromsen (om den finns) ska fungera riktigt.
 - Innan den används skall vajern alltid först dras ut och åter spolas upp med belastning. Vajer som är stramt lindad minskar chansen av "inlindning" som kan skada vajern.



VARNING

RISK FÖR ATT FASTNA I RÖRLIGA DELAR

Om instruktionerna inte följs finns risk för mer eller mindre allvarliga skador.

Säkerhetsföreskrifter för vinschning:

- Titta alltid på vajer, krok och remmar innan du använder vinschen. Uppslitsad, trasslig eller skadad vajer måste omedelbart bytas ut. Skadade komponenter måste bytas ut innan vinschen används. Skydda delar från skada.
- lämna aldrig en sladdansluten fjärrkontroll kopplad till vinschen under frispolande, riggning eller när vinschen inte används.
- Kroka aldrig tillbaka vajern runt sig själv. Detta skadar vajern.
- Använd alltid löpkedja, löpvajer eller trädstamsskydd på förankringsstället.
- Avlägsna alltid ett element eller hinder som kan hindra att vinschen körs säkert.
- Ta dig alltid tid att använda rätt riggningsteknik för dragning med vinschen.
- Se alltid till att den utvalda förankringen klarar belastningen och att stropen eller kedjan inte kan glida.
- Koppla aldrig i eller ur kopplingen om vinschen är belastad, vajern är spänd eller vajertrumman rör sig.
- Välj alltid en förankringspunkt så långt bort som möjligt. Detta ger vinschen största möjliga dragkraft.
- Rör aldrig vajer eller krok som är spänd eller belastad.
- Rör aldrig vajer eller krok då någon annan sköter manövern eller då vinschen används.
- Stå alltid en bit ifrån vajer och last och håll andra borta under vinschningen.
- Var alltid medveten om hur stabilt fordonet och lasten är under vinschning och håll alla andra borta. Varna alla som står bredvid för eventuellt instabilt tillstånd.
- Använd aldrig vinschen till att säkra en last.



VARNING

RISK FÖR ATT FASTNA I RÖRLIGA DELAR

Om instruktionerna inte följs finns risk för mer eller mindre allvarliga skador.

- Se alltid till att den anslutna fjärrkontrollens sladd går fritt från trumma, vajer och riggning. Kontrollera att det inte finns några sprickor, något sitter fastklämt, trasiga vajerdelar eller lösa inkopplingar. Byt ut fjärrkontrollen om den är skadad.
- Låt alltid fjärrkontrollens sladd ledas genom ett fönster, så sladden inte kommer i kläm i dörren då den används inifrån ett fordon.
- lämna aldrig fjärrkontrollen där den kan aktiveras under frispolande, riggning eller när vinschen inte används.
- Se alltid till att den som sköter vinschen och de som står bredvid är medvetna om fordon och/eller last.



VARNING



RISK FÖR SÅR OCH BRÄNNSKADOR

Om instruktionerna inte följs finns risk för mer eller mindre allvarliga skador.

Undvik skador på händer och fingrar.

- Ha alltid på dig kraftiga läderhandskar när du hanterar en vajer.
- Låt aldrig vajern glida genom händerna.
- Var alltid medveten om att ytan på vinschmotorn, trumman eller vajern kan vara varm under eller efter användning.

OBSERVERA

UNDVIK SKADOR PÅ VINSCH OCH UTRUSTNING

- Undvik alltid att dra i sidled eftersom vajern då kan samlas bara på trummans ena sida. Detta kan skada vajern eller vinschen.
- Se alltid till att kopplingen är helt i- eller urkopplad.
- Använd aldrig vinschen för bogsering av andra fordon eller föremål. Chockbelastningar kan tillfälligt överskrida vajerns och vinschens kapacitet.
- Undvik alltid att "vinscha ut" vajer för längre avstånd. Detta orsakar alltför mycket värme och slitage på vinschens motor och broms.
- Se alltid till att fordonsramen inte skadas då fordonet förankras under vinschning.
- Arbeta aldrig ryckvis med vajern under belastning. Chockbelastningar kan tillfälligt överskrida vajerns och vinschens kapacitet.
- Använd aldrig vinschen till att surra fast laster under transport.
- Sänk aldrig ner vinschen i vatten.
- Förvara alltid fjärrkontrollen på en skyddad, ren och torr plats.
- Dubblera alltid vajern eller välj en avlägsen förankringspunkt vid riggning. Detta maximerar dragkraften och undviker överbelastning av vinschen.



VARNING

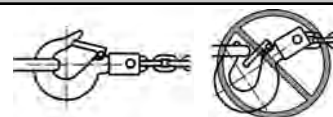

RISK FÖR ATT FASTNA I RÖRLIGA DELAR

Om instruktionerna inte följs finns risk för mer eller mindre allvarliga skador.

- Använd alltid en krok med en spärr
- Säkerställ alltid att krokens spärr är stängd och inte stöder en last.
- Belasta aldrig krokens spets eller spärr. Belasta bara krokens centrum.
- Använd aldrig en krok vars öppning har blivit större eller vars spets är böjd eller vriden.

ÖVERSIKT

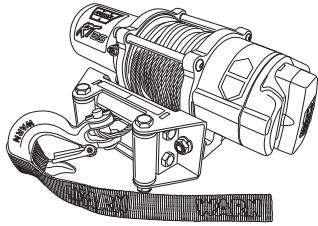

WARNs trådlösa fjärrkontroll ger dig möjlighet att använda vinschen med hjälp av en bärbar trådlös fjärrkontroll. Det trådlösa fjärrkontrollsystemet införlivas med standardhandtagets kontakt och fjärrkontroll så att föraren kan använda antingen den anslutna eller den trådlösa fjärrkontrollen när som helst.

Föraren använder det trådlösa systemet genom att först aktivera systemet genom att trycka på och hålla båda knapparna på den trådlösa fjärrkontrollen nere i 3 sekunder. Detta överför styrningen av vinschen till det trådlösa fjärrkontrollsystemet. Det GRÖNA indikatorljuset på den bärbara fjärrkontrollen lyser när systemet är aktivt och klart att använda. Avaktivera systemet genom att trycka på båda knapparna på den trådlösa sändaren samtidigt och hålla nere i 3 sekunder tills det GRÖNA ljuset släcks.

Efter 2 minuters väntetid, slår det trådlösa systemet från.

SÄKERHET

När du installerar vinschen och vinschstyrsystemet, läs igenom och följ alla monterings- och säkerhetsföreskrifter. Var alltid försiktig med elarbeten och kom ihåg att kontrollera att inga exponerade elanslutningar förekommer, innan vinschens ström kopplas på.

SPECIFIKATIONER

Artikelnummer för hela systemet:

Art.nr 90288

Sändningsräckvidd:

15-27 m (50-90 ft.)

Mottagarström:

12 till 24 V likström

Mottagarens säkringstyp och strömmärkning:

ATC 7,5 A

Batterier för bärbar fjärrkontroll:

två alkaliska, 12 V, typ 23

trådlös fjärrkontroll

SATSEN INKLUDERAR:

Trådlös mottagare / Kablage (1)

Trådlös sändare (1)

Hållare (1)

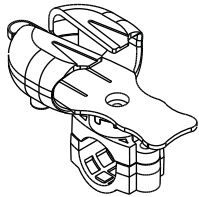
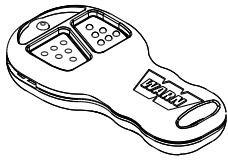
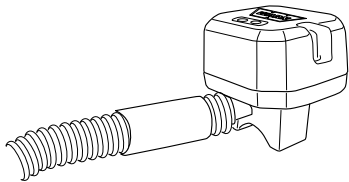

STEG 1: MONTERA ALLA VINSCHKOMPONENTERNA

Installera först vinschen och övriga komponenter inklusive kontaktorn, handtagets kontakt och uttaget för den anslutna fjärrkontrollen (tillbehör till vissa modeller). Installera sedan det trådlösa fjärrkontrollsystemet.

Platsen för dessa komponenter kan skilja sig från illustrationen beroende på ATV:ns märke och modell (ATV = All Terrain Vehicle). Välj lämpliga monteringsställen när du läst igenom och förstått instruktionerna.

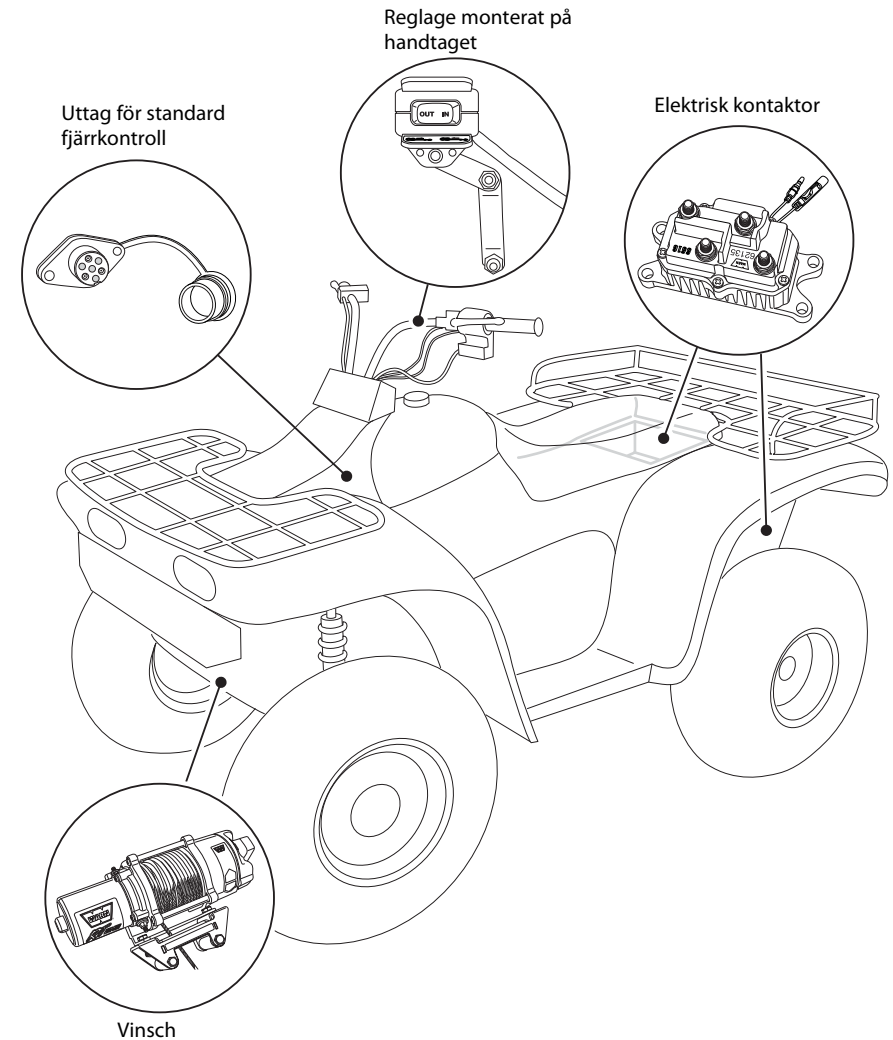



FARA

HUR MAN UNDVIKER LIVSFARLIGA SKADOR FRÅN EXPLOSIONER:

- Borra inte i bensintanken.
- Kontrollera att det är fritt bakom monteringsstället innan borringen påbörjas.

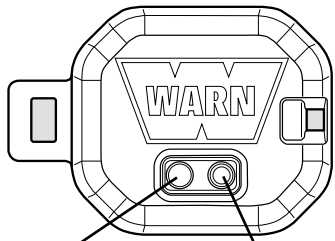

Programmera LED:n

Programmeringsknapp



FARA

HUR MAN UNDVIKER LIVSFARLIGA SKADOR FRÅN ELBRÄNDER:



- Drag aldrig elektriska ledningar:
 - Över vassa kanter.
 - Genom eller i närheten av rörliga delar.
 - I närheten av delar som blir varma.



- Isolera och skydda alltid alla lösa ledningar och elterminaler.

STEG 2: MONTERA MOTTAGAREN

Vad är mottagaren?

Mottagaren är en väsentlig säkerhetskomponent i det trådlösa vinschsystemet. Den kopplar från strömmen till vinschen då ATV:n inte används. Mottagaren måste installeras på rätt sätt för att fungera.

Mottagaren ska monteras på en plats som är så ren och torr som möjligt och samtidigt ge åtkomst till programmeringsknappen. Den måste även monteras högst 60 cm från kontaktorn.

Bästa platsen för mottagaren beror på terrängfordonet. Se till att den valda platsen inte samlar eller behåller vatten och att monteringen av mottagaren inte blockerar dräneringshål. Mottagaren kan monteras på ett ramrör på terrängfordonet, normalt nära den bakre förvaringslådan eller under sätet.

Monteringssteg:

1. Bestäm monteringsplats.
2. Om du monterar på ett ramrör, fäst med de medföljande buntbanden enligt bilden nedan.
3. Om du monterar på fordonschassit, fäst löst med de medföljande buntbanden.

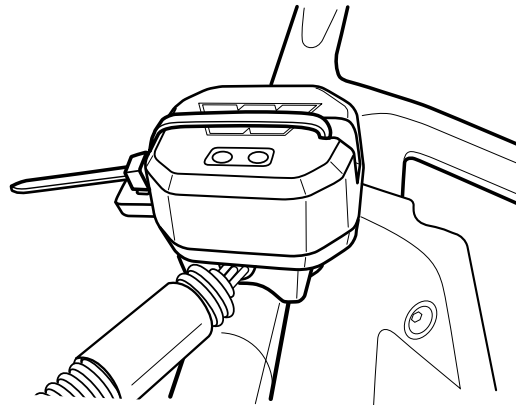

STEG 3: DRA KABLAGET

Leta reda på de SVARTA och GRÖNA ledningarna som går från kontaktorn till handtagets kontakt. Hitta kulanslutningarna på dessa ledningar placerade nära kontaktorn.

Planera en väg för kablaget mellan mottagaren och dessa kulanslutningar.



FARA

HUR MAN UNDVIKER LIVSFARLIGA SKADOR FRÅN ELBRÄNDER:



- Drag aldrig elektriska ledningar:
 - Över vassa kanter.
 - Genom eller i närheten av rörliga delar.
 - I närheten av delar som blir varma.



- Isolera och skydda alltid alla lösa ledningar och elterminaler.

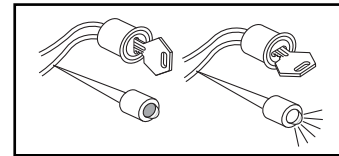

Använd en testlampa till att hitta tillbehörskretsens kabel.

STEG 4: ANSLUTA LEDNINGARNA

Obs! Hänvisning till figur 1.

1. Dra isär kulanslutningarna på de SVARTA och GRÖNA ledningarna som visas i steg 3 ovan. De finns nära kontaktorn
2. Anslut de SVARTA och GRÖNA ledningarna till ledningarna med samma färg på kablaget som visas på kopplings-schemat.
3. Anslut den SVARTA jordledningen med ringpolen till kontaktorn enligt bilden.
4. Använd en testlampa till att leta reda på en tillbehörsledning med brytare som är fäst vid ATV:n tändingssystem. Ledningen skall bara vara strömförande då nyckeln är i läget "ON" (PÅ)
5. Splitsa in den RÖDA ledningen till den av nyckeln kontrollerade tillbehörsledningen med hjälp av den medföljande ledningssplitsen.
6. Anslut den andra änden av kablaget till mottagaren och dra åt monteringsbultarna på mottagaren.
7. Använd band till att sätta fast kablaget.

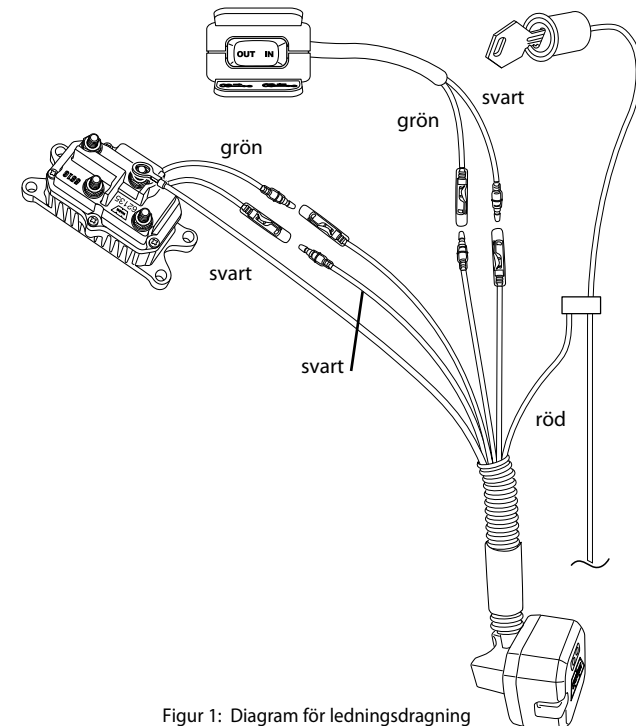

Figur 1: Diagram för ledningsdragning



FARA

FÖR ATT FÖRHINDRA ALLVARLIG SKADA ELLER DÖDSFALL:

- Var alltid mycket försiktig då fordonskontrollerna flyttas eller ändras, så att vinschen eller fordonet används på ett säkert sätt. Välj ett monteringsställe som kommer att ge fritt utrymme för alla fordonskontroller.
- Försök aldrig gå förbi mottagaren genom att ansluta kontakter direkt på kontrollenheten.

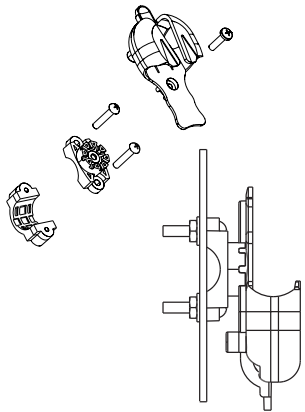

VARNING

LÄR ALLTID KÄNNA DIN VINSCH:

Tag dig tid att läsa igenom och förstå bifogade bruksanvisningar (Installationsanvisningar och Grundläggande Vinschtekniskguide), så att du förstår hur din vinsch fungerar. Läs följande anvisningar för att förstå hur kompressorn används.

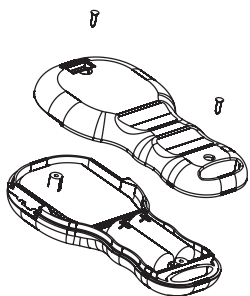

STEG 5: MONTERA HÅLLAREN

Den typiska platsen för hållaren är på det vänstra handtaget när det används på en ATV.

- Hållarens klämma måste monteras först
- Spänn inte över slangar och kablar eller ledningar.
- Det rekommenderas att hållaren kläms fast på det vänstra handtaget. Klämman har utformats för att hindra rotation. Vid behov kan ett stycke eltejp runt handtaget användas för att hindra glidning.
- För UTVs kan hållaren monteras på instrumentbrädan eller någon annan lämplig yta med två nr 10 eller M5 maskinskruvar och läsmuttrar.
- Sätt ihop hållaren enligt bilden. Hållaren kan riktas i åtta olika lägen.

STEG 6: SYSTEMKONTROLL

1. Se till att ledningsdragningen till alla komponenter är riktig och alla lösa ledningar är ordentligt fästa med band.
2. Se till att det inte finns några terminaler eller ledningar som är exponerade. Täck alla bara terminaler med skor, värmekrympta slangar eller eltejp.
3. Vrid ATVns tändning till "ON"-läge.
4. Kontrollera att vinschen fungerar ordentligt med hjälp av handtagets kontakt. Vajern skall spolas in och ut enligt riktninganvisningen på kontakten. Om vinschen fungerar riktigt, fortsätt till nästa steg. Om inte, gör felsökning.
5. Tryck och håll nere båda knapparna på den trådlösa bärbara fjärrkontrollen tills det GRÖNA indikatorljus tänds. Det trådlösa systemet är nu aktivt och klart att användas.
6. Bekräfta att vinschen går IN och UT på rätt sätt genom att trycka på fjärrkontrollen.

BYTA UT BATTERIER

Om indikatorljuset på den bärbara fjärrkontrollen blinkar RÖTT under vinschning är batterierna nästan tomma och ska bytas.

1. Avlägsna de två skruvarna på den bärbara fjärrkontrollen.
2. Separera fjärrkontrollens över- och underdel med ett mynt eller en skruvmejsel.
3. Avlägsna de gamla batterierna och släng bort dem enligt lokala miljöbestämmelser.
4. Sätt in nya alkaliska batterier enligt bilden med de positiva terminalerna mot kontakten. Blanda inte gamla och nya batterier.
5. Sätt ihop över- och underdelen och se till att de snäpper ihop och att gummitätningen är oskadad.
6. Fäst med de två skruvarna.

WARNs trådlösa styrsystem har utformats för att minimera störningar från andra radiosignaler.



VARNING

FÖR ATT UNDVIKA MINDRE ELLER MODERAT SKADA:

- Tänk på att fysiska hinder och andra radiosignaler kan påverka förmågan.
- Se alltid till att WARNs sändare för styrsystemet är närmare mottagaren än andra sändare som används under vinschningen.



VARNING

FÖR ATT UNDVIKA MINDRE ELLER MODERAT SKADA:

- Använd alltid handtagskontakten eller den anslutna fjärrkontrollen när du emellanåt "vickar" vinschen.

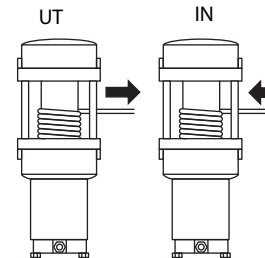

DRIFT

Startsekvens:

1. Aktivera systemet genom att trycka på båda knapparna på den trådlösa sändaren samtidigt och hålla nere i 3 sekunder tills GRÖNT ljus tänds.
2. Vinschsystemet är klart att användas.
3. Vinsha med knapparna IN eller UT efter behov.

Avstängningssekvens:

1. Avaktivera systemet genom att trycka på båda knapparna på den trådlösa sändaren samtidigt och hålla nere i 3 sekunder tills det GRÖNA ljuset släcks.

LED indikatorljus

Stadigt GRÖNT - systemet är nu aktivt och klart att användas

Stadigt RÖTT - vinschen går IN eller UT

Blinkande RÖTT under vinschning - batteri lågt

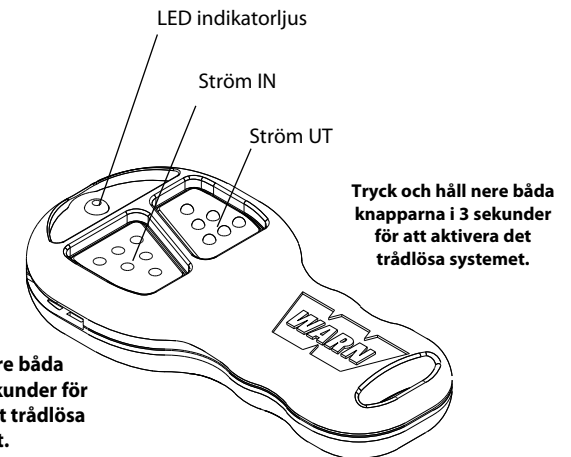

Tryck och håll nere båda knapparna i 3 sekunder för att avaktivera det trådlösa systemet.

FELSÖKNING

Om vinschen inte går in eller ut när du trycker på fjärrkontrollens knappar:

1. Kontrollera att det trådlösa systemet har aktiverats (GRÖN LYSDIOD på fjärrkontrollen är PÅ).
2. Kontrollera alla elanslutningar. Bekräfta att anslutningarna följer kopplingschemat och instruktionerna.
3. Se till att det har gått 10 sekunder sedan det standard anslutna styrsystemet användes.

PROGRAMMERA MOTTAGAREN

Den bärbara fjärrkontrollen (sändaren) är programmerad från fabriken till att kommunicera med din specifika mottagare. Under normala omständigheter behövs ingen programmering. Men om du byter ut fjärrkontrollen måste den programmeras för att kommunicera med din mottagare. Gör följande:

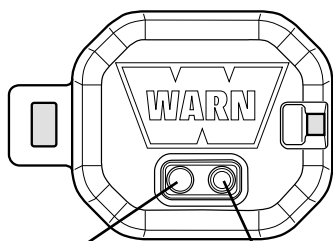

Programmera LED:n

Programmeringsknapp

1. Se till att systemet är riktigt installerat och anslutet.
2. Vrid ATVns tändningsnyckel till läget PÅ.
3. Aktivera systemet genom att trycka och hålla båda knapparna nere i tills den GRÖNA LYSDIODEN tänds.
4. Tryck och håll mottagarens programmeringsknapp i åtminstone fem (5) sekunder tills den RÖDA LYSDIODEN på mottagaren tänds och förblir tänd.
5. Släpp programmeringsknappen.
6. Tryck på knappen IN på fjärrkontrollen i åtminstone en (1) sekund tills den RÖDA LYSDIODEN på mottagaren stängs av. Programmeringen är nu klar.

OBS! Endast en fjärrkontroll kan programmeras för varje mottagare.



FARA

FÖR ATT FÖRHINDRA ALLVARLIG SKADA ELLER DÖDSFALL:

- Försök aldrig serva komponenter inuti sändare eller mottagare.
- Kontakta alltid ett auktoriserat WARN servicecenter beträffande service eller garanti.

GARANTI

För detaljer hänvisas till garantibeskedet som medföljde vinschen.

ARTIKELNUMMER FÖR RESERVDELAR

Beställningsinformation: Reservdelar kan erhållas hos närmsta återförsäljare eller distributör.

Artikelnummer	Beskrivning
Art.nr 90290	Mottagarmodul / Kablage
Art.nr 74524	Hållare
Art.nr 74520	Utbytessändare (fjärrkontroll)

Ovanstående lista representerar de mest efterfrågade reservdelarna. En fullständig förteckning över reservdelar och service finns tillgänglig. Kontrollera med WARNs auktoriserade återförsäljare på webben: www.warn.com

AVVERTENZE E INDICAZIONI DI ATTENZIONE



Leggendo queste istruzioni si noteranno NOTE, AVVISI, indicazioni di ATTENZIONE e AVVERTENZE. Ciascun messaggio ha uno scopo specifico. Le AVVERTENZE sono messaggi di sicurezza che indicano situazioni potenzialmente pericolose che, se non vengono evitate, possono provocare lesioni gravi o letali. Le indicazioni di ATTENZIONE sono messaggi di sicurezza che indicano situazioni potenzialmente pericolose che, se non vengono evitate, potrebbero provocare lesioni di leggera o moderata entità. Un'indicazione di ATTENZIONE può essere utilizzata anche per mettere in guardia contro procedure non sicure. Le indicazioni di ATTENZIONE e di AVVERTENZA identificano il pericolo, indicano come evitarlo e informano sulle possibili conseguenze nel caso in cui non venga evitato. Gli AVVISI sono messaggi che indicano come evitare danni alle apparecchiature. Le NOTE sono informazioni supplementari che assistono nel completamento della procedura. **SI PREGA DI LAVORARE IN CONDIZIONI DI SICUREZZA!**



AVVERTENZA



PERICOLO DI IMPIGHIAMENTO NELLE PARTI IN MOVIMENTO

La mancata osservanza delle istruzioni può risultare in lesioni gravi o morte.

Per evitare lesioni alle mani o alle dita:

- Tenere sempre le mani lontane dalla fune, dall'anello di aggancio, dal gancio e dall'apertura passacavo, sia durante l'installazione che durante il funzionamento e quando si avvolge o svolge la fune.
- Maneggiare sempre il gancio e la fune con estrema cautela durante le operazioni di svolgimento.
- Durante lo svolgimento, l'avvolgimento, l'installazione e l'operazione, utilizzare sempre la cinghia del gancio in dotazione.
- Quando si sta utilizzando il verricello mantenere sempre in vista e osservare il veicolo.
- Quando si maneggia la fune, indossare sempre guanti di pelle robusti.



AVVERTENZA



PERICOLO CHIMICO E D'INCENDIO

La mancata osservanza delle istruzioni può risultare in lesioni gravi o morte.

- Togliersi sempre i gioielli e indossare occhiali di protezione.
- Non appoggiarsi alla batteria quando si fanno i collegamenti.
- Verificare sempre che l'area in cui si faranno i fori sia distante dalle tubature del carburante, dalle tubature del freno, dai conduttori elettrici, ecc.
- Non fare mai passare i cavi elettrici:
 - Su spigoli vivi.
 - In mezzo o in vicinanza di parti in movimento
 - Vicino a parti che si riscaldano.
- Isolare e proteggere sempre tutti i conduttori e i terminali elettrici esposti.
- Installare sempre guaine di terminale quando richiesto dalle istruzioni d'installazione.



AVVERTENZA



PERICOLO DI CADUTA O SCHIACCIAMENTO

La mancata osservanza delle istruzioni può risultare in lesioni gravi o morte.

- Non usare mai per sollevare o trasportare persone.
- Non usare mai il verricello come paranco o per sospendere un carico.
- Non azionare mai il verricello con meno di 5 giri di fune sul tamburo. La fune potrebbe allentarsi dal tamburo perché l'attacco della fune al tamburo non è stato progettato per sopportare un carico.



ATTENZIONE

PERICOLO DI IMPIGLIAMENTO NELLE PARTI IN MOVIMENTO

La mancata osservanza delle presenti istruzioni può risultare in lesioni lievi o di entità moderata.

- Familiarizzarsi sempre con il verricello: Per comprendere il verricello e il suo funzionamento, dedicare il tempo necessario alla lettura del Manuale per l'installazione e alla Guida di base alle tecniche di sollevamento.
- Le persone di meno 16 anni d'età non devono mai usare questo verricello.
- Non si deve mai usare il verricello sotto l'influsso di droghe, in stato di ebbrezza o sotto l'effetto di medicine.
- Non superare mai la portata nominale del verricello o della fune indicate sul prospetto dei dati tecnici. Per ridurre il carico di trazione raddoppiare la fune usando un blocco di presa.
- Non usare mai il verricello o la fune per il traino.
- Scegliere sempre una posizione di installazione sufficientemente forte da supportare la capacità massima di trazione del verricello.
- Usare sempre attrezzature di montaggio, componenti e accessori approvati dalla fabbrica.
- Usare sempre attrezzature di montaggio di qualità 5 (grado metrico 8,8) o migliore.
- Non saldare mai i bulloni di montaggio.
- Prestare sempre attenzione quando si usano bulloni di lunghezza superiore a quella specificata dalla fabbrica. I bulloni troppo lunghi possono danneggiare la base e/o impedire che il verricello si installi in modo sicuro.
- Installare sempre il verricello, e collegare il gancio all'estremità della fune, prima di eseguire i collegamenti elettrici.
- Posizionare sempre il passacavo con l'etichetta di AVVERTENZA in alto.
- Avvolgere sempre la fune sul tamburo nella direzione specificata dall'etichetta di avvertenza sul verricello e/o nella documentazione. Ciò è necessario per garantire che il freno automatico (se in dotazione) funzioni in modo corretto.
- Stirare sempre la fune e riavvolgerla sotto carico prima dell'uso. Una fune avvolta strettamente riduce la possibilità di "legature" che possono danneggiare la fune stessa.



ATTENZIONE

PERICOLO DI IMPIGLIAMENTO NELLE PARTI IN MOVIMENTO

La mancata osservanza delle presenti istruzioni può risultare in lesioni lievi o di entità moderata.

- Ispezionare sempre la fune, il gancio e le cinghie prima di usare il verricello. Una fune sfrangiata, piegata o danneggiata deve essere sostituita immediatamente. I componenti danneggiati devono essere sostituiti prima dell'uso. Proteggere le parti da danneggiamento.
- Non lasciare mai il cavo del comando a distanza inserito nel verricello durante lo svolgimento libero e l'allestimento della fune o quando il verricello non è in uso.
- Non agganciare mai la fune su se stessa. Così facendo si danneggia la fune.
- Sul punto di ancoraggio utilizzare sempre una catena o fune di aggancio o un elemento di protezione per tronchi d'albero.
- Togliere sempre oggetti od ostacoli che potrebbero interferire con l'uso del verricello in condizioni di sicurezza.
- Allestire sempre la fune usando una tecnica corretta adatta alla trazione con verricello.
- Accertarsi sempre che il punto di ancoraggio scelto sia capace di supportare il carico e che la cinghia o catena usate non scivolino.
- Non innestare o disinnestare la frizione se il verricello è sotto carico, la fune è in tensione o il tamburo è in movimento.
- Scegliere sempre un punto di ancoraggio il più possibile lontano. Ciò garantisce la massima potenza di trazione del verricello.
- Non toccare mai la fune o il gancio durante la trazione o sotto carico.
- Non toccare mai la fune metallica o il gancio mentre qualcun altro è in controllo dell'interruttore o durante le operazioni di trazione.
- Quando si usa il verricello, tenersi sempre distanti dalla fune e dal carico, e assicurarsi che gli altri stiano lontani.
- Durante la trazione, essere sempre consapevoli delle condizioni di stabilità del veicolo e del carico e tenere lontani gli astanti.
- Non utilizzare mai il verricello per fissare un carico.



ATTENZIONE

PERICOLO DI IMPIGLIAMENTO NELLE PARTI IN MOVIMENTO

La mancata osservanza delle presenti istruzioni può risultare in lesioni lievi o di entità moderata.

- Tenere sempre il cavo del comando a distanza lontano dal tamburo, dalla fune e dall'allestimento della fune. Ispezionare per verificare che non ci siano conduttori tagliati, pinzati o sfrangiati o connessioni allentate. Sostituire il comando a distanza se è danneggiato.
- Quando lo si usa dall'interno del veicolo, fare sempre passare il cavo del comando a distanza da un finestrino per evitare di pinzarlo nella porta.
- Non lasciare mai il comando a distanza in una posizione in cui possa essere attivato durante lo svolgimento libero, l'allestimento della fune o quando il verricello non è in uso.
- Accertarsi sempre che l'operatore e gli astanti siano consapevoli del veicolo e del carico.



ATTENZIONE

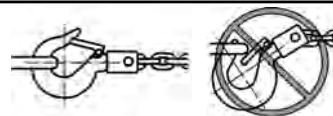

PERICOLO DI IMPIGLIAMENTO NELLE PARTI IN MOVIMENTO

La mancata osservanza delle presenti istruzioni può risultare in lesioni lievi o di entità moderata.

- Usare sempre un gancio con chiusura.
- Accertarsi sempre che l'elemento di chiusura sia impegnato e non supporti il carico.
- Non porre mai il carico sulla punta del gancio o sull'elemento di chiusura. Porre il carico solo sulla parte centrale del gancio.
- Non usare mai un gancio la cui apertura si sia allargata o la cui punta si sia piegata o torta.



ATTENZIONE



PERICOLO DI TAGLIO E BRUCIATURA

La mancata osservanza delle presenti istruzioni può risultare in lesioni lievi o di entità moderata.

- Quando si maneggia la fune, indossare sempre guanti di pelle robusti.
- Non fare mai scivolare la fune tra le mani.
- Essere sempre consapevoli della possibilità che ci siano superfici molto calde sul motore del verricello, sul tamburo o sulla fune, durante o dopo l'uso del verricello.

AVVISO

EVITARE DANNI AL VERRICELLO E ALLE ATTREZZATURE

- Evitare di tirare dallo stesso lato perché così facendo si accumula tutta la fune metallica su un'estremità del tamburo. Ciò può danneggiare la fune o il verricello.
- Accertarsi sempre che la frizione sia completamente innestata o disinnestata.
- Non usare mai il verricello per trainare un altro veicolo. I carichi istantanei possono momentaneamente superare la portata nominale della fune o del verricello.
- Evitare di svolgere la fune con il motore per forti distanze. Questa azione produce calore e usura eccessivi per il motore del verricello e per il freno.
- Fare sempre attenzione a non danneggiare il telaio del veicolo quando ci si ancora a un veicolo nel corso di un'operazione con il verricello.
- Non dare "strattoni" alla fune sotto carico. I carichi istantanei possono momentaneamente superare la portata nominale della fune o del verricello.
- Non utilizzare mai il verricello per fissare i carichi durante il trasporto.
- Non sommergere mai il verricello sott'acqua.
- Conservare sempre il comando a distanza in un'area riparata, pulita e asciutta.
- Raddoppiare sempre la fune o scegliere un punto di ancoraggio lontano quando si allestisce la fune. In questo modo si massimizza la forza di trazione e si evita di sovraccaricare il verricello.

DESCRIZIONE GENERALE

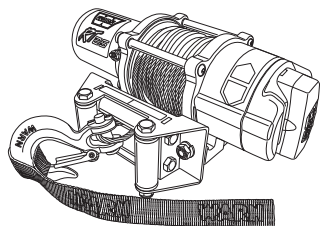

Il telecomando WARN dà all'utente la possibilità di azionare il verricello con comando a distanza senza fili. Il sistema di telecomando si aggiunge all'interruttore a barra e al comando a distanza offrendo all'operatore la possibilità di usare in qualsiasi momento sia i comandi cablati che quelli senza filo.

Per usare il sistema di telecomando, l'operatore deve prima attivarlo premendo e tenendo premuti entrambi i pulsanti del telecomando per una durata di 3 secondi. Questa azione trasferisce il controllo del verricello al sistema di telecomando. L'indicatore VERDE sul telecomando si accende quando il sistema è stato attivato ed è pronto all'uso. Disattivare il sistema premendo contemporaneamente entrambi i pulsanti sul trasmettitore wireless e tenendoli premuti per 3 secondi finché la luce VERDE non si spegne.

Il sistema di telecomando si disattiva dopo 2 minuti di inattività.

SICUREZZA

Quando si installa il verricello e il suo sistema di comando, leggere e seguire tutte le istruzioni di montaggio e sicurezza. Fare sempre attenzione quando si lavora con l'elettricità e ricordarsi di controllare che non ci siano connessioni esposte prima di mettere sotto tensione il circuito del verricello.

DATI TECNICI

Codici di pezzo per l'intero sistema:
PN 90288

Raggio di portata:
15-27 m (50-90 piedi)

Tensione operativa del ricevitore:
da 12 a 24 V c.c.

Tipo e corrente nominale del fusibile del ricevitore:
ATC 7,5 A

Batterie per il telecomando:
due alcaline, 12 V, tipo 23
telecomando

IL KIT INCLUDE:

- Ricevitore di segnale / Cablaggio (1)
- Trasmettitore di segnale (1)
- Gruppo della custodia (1)

FASE 1: MONTAGGIO DI TUTTI I COMPONENTI DEL VERRICELLO

Per prima cosa, installare il verricello e tutti i suoi componenti, compreso il contattore, l'interruttore a barra e la presa per il comando a distanza (opzionale su alcuni modelli). Quindi installare il sistema di telecomando.

La posizione dei vari componenti può essere diversa da quanto illustrato a seconda della marca e del modello dell'ATV. Per scegliere le posizioni di montaggio corrette leggere le istruzioni, comprendendole.

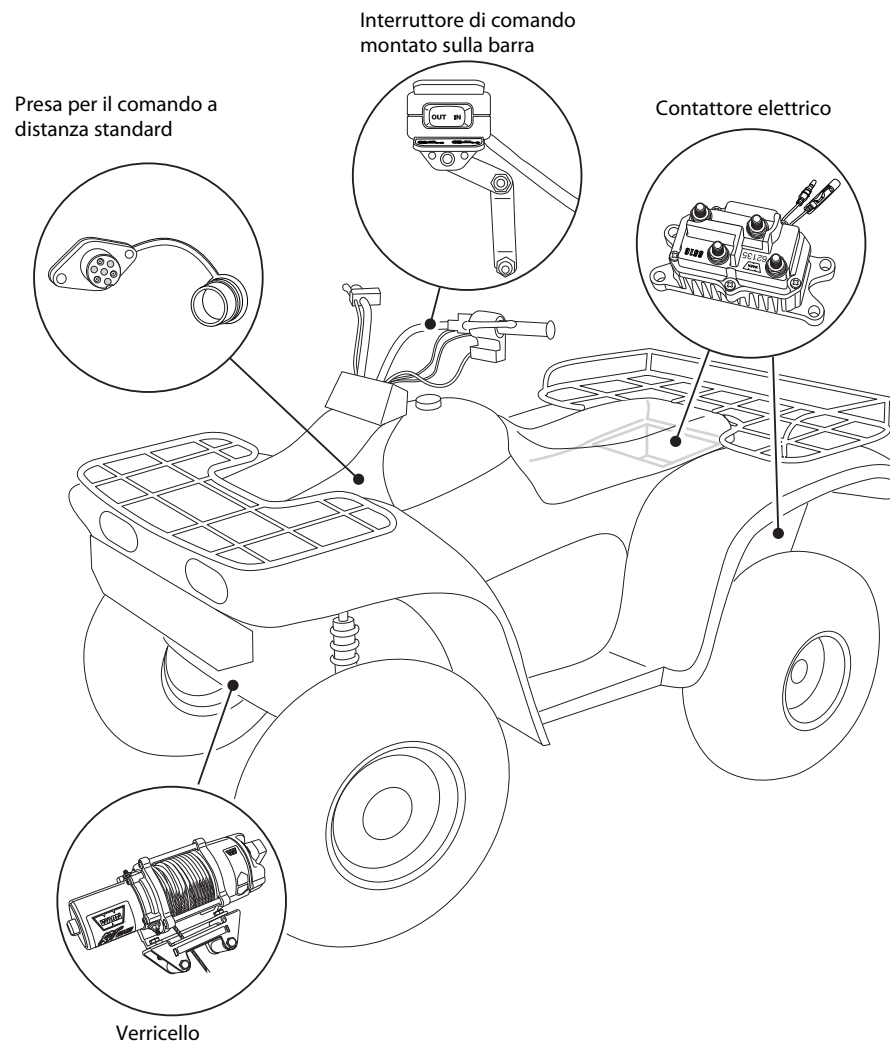



AVVERTENZA

PER EVITARE LESIONI GRAVI O MORTE DERIVANTI DA ESPLOSIONE:

- Non praticare fori nel serbatoio del carburante.
- Prima di praticare fori, controllare che l'area da trapanare per il montaggio sia pulita.

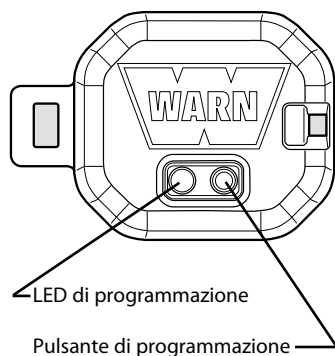

LED di programmazione

Pulsante di programmazione



ATTENZIONE

PER EVITARE LESIONI GRAVI O MORTE DERIVANTI DA INCENDIO ELETTRICO:



- Non fare mai passare i cavi elettrici:
 - Su spigoli vivi.
 - In mezzo o in vicinanza di parti in movimento.
 - Vicino a parti che si riscaldano.



- Isolare e proteggere sempre tutti i conduttori e i terminali elettrici esposti.

FASE 2: MONTAGGIO DEL RICEVITORE

Cos'è il ricevitore?

Il ricevitore è un componente del verricello con sistema di telecomando essenziale per la sicurezza. Serve a scollegare il verricello dalla fonte di alimentazione quando l'ATV non è in uso. Per funzionare in modo giusto il ricevitore deve essere installato correttamente.

Il ricevitore dovrebbe essere montato in una posizione il più possibile pulita e asciutta che permetta tuttavia l'accesso al pulsante di programmazione. La posizione di montaggio deve inoltre trovarsi a non più di 60 cm (2 piedi) dalla posizione del contattore.

La posizione migliore per montare il ricevitore varierà secondo l'ATV. Accertarsi che il luogo selezionato non raccolga o trattenga acqua e che il montaggio del ricevitore non ostruisca i fori di scarico. Il ricevitore può essere montato su un tubo del telaio dell'ATV, di norma vicino alla scatola di contenimento posteriore oppure sotto il sedile.

Fasi di montaggio:

1. Stabilire la posizione di montaggio
2. Quando si monta il ricevitore su un tubo del telaio, posizionarlo con le fascette di legatura in dotazione come mostrato nella figura in basso.
3. Quando il montaggio avviene sullo chassis del veicolo, posizionarlo con le fascette di legatura in dotazione.

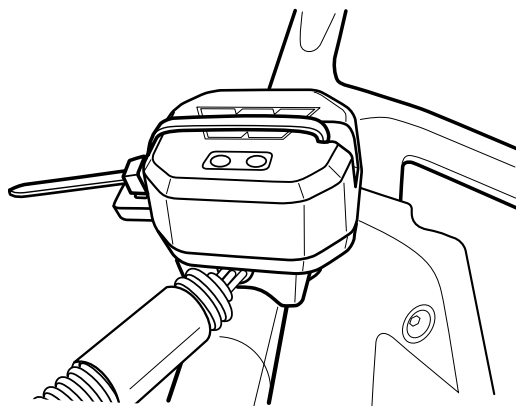

FASE 3: DISPOSIZIONE DEL CABLAGGIO

Individuare i conduttori NERO e VERDE che vanno dal contattore all'interruttore a barra. Trovare su questi cavi il connettore con ferretto situato vicino al contattore. Predisporre il percorso del cablaggio tra il ricevitore e questi connettori con ferretto.



ATTENZIONE

PER EVITARE LESIONI GRAVI O MORTE DERIVANTI DA INCENDIO ELETTRICO:



- Non fare mai passare i cavi elettrici:
 - Su spigoli vivi.
 - In mezzo o in vicinanza di parti in movimento.
 - Vicino a parti che si riscaldano.



- Isolare e proteggere sempre tutti i conduttori e i terminali elettrici esposti.

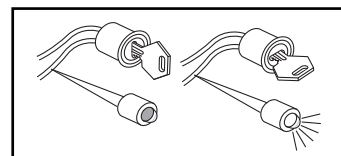

Uso di spia luminosa da test per individuare il filo del circuito ausiliare.

FASE 4: COLLEGAMENTO DEL CABLAGGIO

Nota: vedere la figura 1.

1. Separare i connettori con ferretto sui cavi NERO e VERDE individuati nella fase 3 di cui sopra. Essi si troveranno vicino al contattore.
2. Collegare i conduttori NERO e VERDE a quelli dello stesso colore che fanno parte del cablaggio, come mostrato nello schema di collegamento dei conduttori.
3. Collegare il conduttore NERO di terra con terminale ad anello al contattore, nel modo indicato.
4. Usando una spia di test, individuare un conduttore per accessorio acceso e spento dal sistema di accensione dell'ATV. Il filo dovrebbe essere alimentato solo quando la chiave è sulla posizione "ON" (acceso).
5. Congiungere il conduttore ROSSO a quello dell'accessorio controllato dalla chiave di accensione usando il dispositivo di congiunzione fornito.
6. Collegare l'altra estremità del cablaggio al ricevitore e serrare i bulloni di montaggio dello stesso.
7. Per fissare il cablaggio in posizione usare fascette di legatura.



Figura 1: Schema d'installazione dei cavi

AVVERTENZA

PER EVITARE LESIONI GRAVI O FATALI:

- Prestare sempre attenzione quando si spostano o riposizionano comandi del veicolo, per evitare di compromettere il funzionamento in sicurezza del verricello o del veicolo. Scegliere una posizione di montaggio che lasci spazio sufficiente per tutti i comandi del veicolo.
- Non cercare mai di escludere il ricevitore collegando gli interruttori direttamente al modulo di controllo.

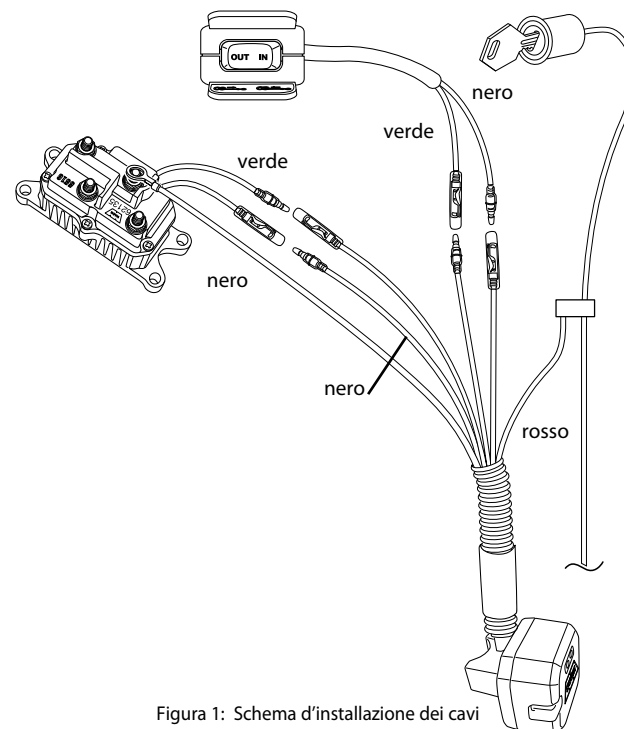
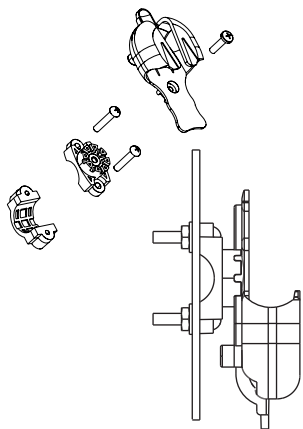

ATTENZIONE

FAMILIARIZZARSI SEMPRE CON IL VERRICELLO:

Impiegare il tempo necessario per leggere e assimilare completamente l'accluso manuale di installazione e funzionamento nonché la guida alle tecniche di base sull'uso dei verricelli, per familiarizzarsi con il verricello e il suo uso. Leggere le istruzioni seguenti per comprendere il funzionamento del compressore.

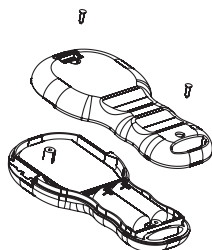

FASE 5: MONTAGGIO DELLA CUSTODIA

Per l'uso su ATV, la posizione normale della custodia è a sinistra della barra.

- Il morsetto della custodia deve essere montato prima del gruppo.
- Non serrare il morsetto su manichette, cavi o conduttori.
- Per gli ATV, si consiglia di montare la custodia a sinistra della barra. Il morsetto è stato progettato in modo da evitare che possa ruotare. Se necessario, si potrà usare uno spezzone di nastro da elettricista sulla barra per evitare che scivoli.
- Per gli UTV, la custodia può essere montata sul cruscotto, o su di un'altra superficie comoda, usando due viti a ferro n. 10 o M5 e controdadi.
- Montare la custodia come indicato. È possibile orientare la custodia in una qualsiasi delle otto posizioni possibili.

FASE 6: CONTROLLO DEL SISTEMA

1. Accertarsi che il collegamento di tutti i componenti sia corretto e che qualsiasi conduttore lasco sia bloccato con fascetta di legatura.
2. Accertarsi che non ci siano terminali o cavi esposti. Coprire eventuali terminali esposti con protezioni per terminale, tubi restringibili a caldo o nastro da elettricista.
3. Girare l'interruttore di accensione dell'ATV sulla posizione ON (acceso).
4. Controllare che il verricello funzioni correttamente usando l'interruttore a barra. La fune metallica dovrebbe avvolgersi e svolgersi nella direzione indicata sull'interruttore. Se il verricello funziona correttamente, continuare con la fase seguente. In caso contrario individuare e correggere il problema.
5. Premere e tenere premuti i pulsanti sul telecomando finché la spia luminosa VERDE non si accende. A questo punto il terminale è attivato e pronto all'uso.
6. Premendo i pulsanti sul telecomando controllare che il verricello si muova correttamente in avanzamento IN (dentro) e avanzamento OUT (fuori).

SOSTITUZIONE DELLE BATTERIE

Se la spia luminosa del telecomando lampeggia in ROSSO mentre si opera il verricello significa che le batterie si stanno scaricando e dovrebbero essere sostituite.

1. Rimuovere le due viti del telecomando.
2. Separare la parte superiore del telecomando da quella inferiore aiutandosi con una moneta o con un cacciavite.
3. Togliere le batterie vecchie e smaltirle in conformità alle norme ambientali locali.
4. Inserire nuove batterie alcaline nel modo indicato, con i terminali positivi rivolti verso gli interruttori. Non mescolare batterie vecchie e nuove.
5. Unire la parte superiore con quella inferiore accertandosi che scattino assieme e che la guarnizione di gomma rimanga intatta.
6. Chiudere serrando le due viti.

Il sistema di comando wireless Warn è stato progettato in modo da minimizzare le interferenze con altre fonti di segnali radio.

ATTENZIONE

PER EVITARE LESIONI LIEVI O MODERATE:

- Prestare sempre attenzione alla presenza di ostacoli e altre fonti di trasmissioni radio che possono influire sulle prestazioni.
- Accertarsi sempre che il trasmettitore WARN sia più vicino al corrispondente ricevitore di altri trasmettitori usati mentre si opera del verricello.

ATTENZIONE

PER EVITARE LESIONI LIEVI O MODERATE:

- Quando si avanza il verricello a "scatti" intermittenti usare sempre l'interruttore sulla barra o il comando a distanza cablati.

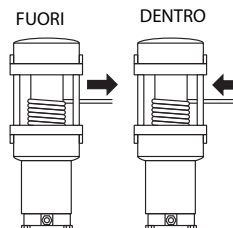

USO

Sequenza di accensione:

1. Attivare il sistema premendo contemporaneamente entrambi i pulsanti sul trasmettitore wireless e tenendoli premuti per 3 secondi finché la luce VERDE non si accende.
2. A questo punto il verricello è pronto all'uso.
3. Premere il pulsante di avvolgimento IN o svolgimento OUT secondo necessità.

Sequenza di spegnimento:

1. Disattivare il sistema premendo contemporaneamente entrambi i pulsanti sul trasmettitore wireless e tenendoli premuti per 3 secondi finché la luce VERDE non si spegne.

Spia luminosa a LED

VERDE fisso: il sistema è attivo e pronto all'uso
ROSSO fisso: il verricello sta avvolgendo o svolgendo
ROSSO lampeggiante mentre si opera il verricello: la batteria è scarica

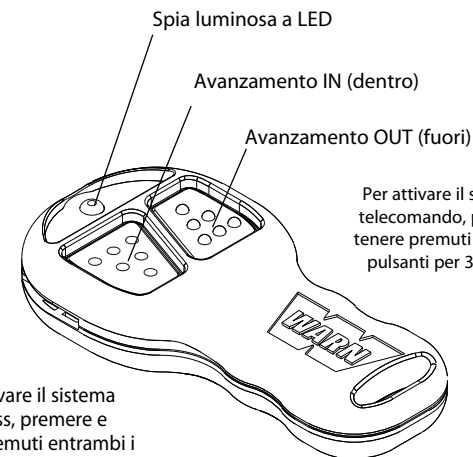

Per attivare il sistema di telecomando, premere e tenere premuti entrambi i pulsanti per 3 secondi.

Per disattivare il sistema wireless, premere e tenere premuti entrambi i pulsanti per 3 secondi.

INDIVIDUAZIONE E CORREZIONE DEI PROBLEMI

Se il verricello non esegue l'avvolgimento o lo svolgimento quando si premono i pulsanti del telecomando:

1. Controllare che il sistema di telecomando sia stato attivato (il LED VERDE sul telecomando è ACCESO).
2. Controllare tutti i collegamenti elettrici. Verificare che siano stati fatti secondo lo schema e le istruzioni.
3. Accertarsi che siano trascorsi 10 secondi da quando il sistema di comando standard con cavo è stato usato per l'ultima volta.

PROGRAMMAZIONE DEL RICEVITORE

Il telecomando (trasmettitore) è stato programmato in fabbrica in modo da comunicare con il particolare ricevitore fornito. In condizioni normali, non sarà necessario programmare il ricevitore. Tuttavia, quando si sostituisce il telecomando si renderà necessario programmare il ricevitore. Per farlo, seguire la procedura seguente:

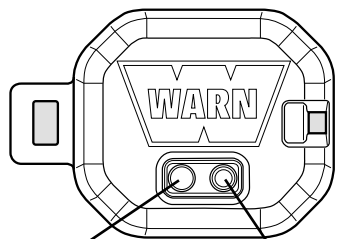

LED di programmazione

Pulsante di programmazione

1. Accertarsi che il sistema sia installato e collegato in modo corretto.
2. Girare la chiave di accensione dell'ATV su ON (acceso).
3. Attivare il sistema premendo entrambi i pulsanti e tenendoli finché il LED VERDE si accende.
4. Premere il pulsante di programmazione del ricevitore e tenerlo premuto per cinque (5) secondi finché il LED ROSSO del ricevitore non si accende e rimane acceso.
5. Rilasciare il pulsante di programmazione.
6. Premere il pulsante di avanzamento IN (dentro) sul telecomando per almeno un (1) secondo finché il LED ROSSO sul ricevitore non si spegne. A questo punto si è portata a termine la programmazione.

NOTA: si può programmare un solo telecomando per ogni ricevitore.

AVVERTENZA

PER EVITARE LESIONI GRAVI O FATALI:

- Non tentare mai interventi di assistenza sui componenti all'interno del trasmettitore o ricevitore.
- Per assistenza o garanzia rivolgersi sempre a un centro di assistenza WARN.

GARANZIA

Per informazioni, vedere il foglio con la garanzia accluso al verricello.

CODICI DEI PEZZI DI RICAMBIO

Informazioni per l'ordinazione: è possibile ottenere i pezzi di ricambio presso il concessionario o distributore locale.

Codice pezzo	Denominazione
PN 90290	Modulo ricevitore / Cablaggio
PN 74524	Custodia
PN 74520	Trasmettitore di ricambio (telecomando)

La distinta soprastante contiene i pezzi di ricambio più comunemente richiesti. È disponibile anche una distinta completa dei pezzi di ricambio e di manutenzione. Rivolgersi al concessionario WARN locale o visitare il sito Web: www.warn.com

VAROITUKSET JA VARO-ILMOITUKSET



Lukiessasi näitä ohjeita näet huomautuksia ja varoituksia, jotka on merkitty otsikoilla VAROITUS, VARO, HUOMIO ja HUOMAUTUS. Kullakin viestityypillä on oma tietty tarkoituksensa. VAROITUS-ilmoitukset ilmoittavat mahdollisesti vaarallisesta tilanteesta, joka voi aiheuttaa vakavan vamman, jos sitä ei vältetä. VAROITUKSET ilmoittavat mahdollisesti vaarallisesta tilanteesta, joka voi aiheuttaa vakavan vamman tai kuoleman, jos sitä ei vältetä. VARO-ilmoitusta voidaan käyttää varoittamaan myös vaarallisista toimenpiteistä. VARO- ja VAROITUS-ilmoitukset tunnistavat vaaran, kertovat kuinka se voidaan välttää ja mikä on mahdollinen seuraus, jos vaaraa ei vältetä. HUOMIO-ilmoitukset on tarkoitettu omaisuusvahinkojen välttämiseksi. HUOMAUTUKSET ovat lisätietoja, jotka auttavat toimenpiteen suorittamisessa. **TYÖSKENTELE TURVALLISESTI!**

VAROITUS

LIKKUVIA OSIA - PURISTUKSIIN JÄÄMISEN VAARA

Näiden ohjeiden laiminlyönti voi aiheuttaa vakavan vamman tai kuoleman.

Käsien ja sormien vammautumisen estämiseksi:

- Pidä aina kädet poissa vaijerista, koukun silmukasta, koukun ja ohjainrullan aukosta asennuksen, käytön ja sisään- ja uloskelauksen aikana.
- Ole äärimmäisen varovainen koukkua ja vaijeria käsitellessäsi kelaustoimenpiteiden aikana.
- Käytä aina toimitettua koukkuhahnaa, kun kelaat vaijeria sisään tai ulos asennuksen tai käytön aikana.
- Pidä ajoneuvo aina näkyvässä vinnssauksen aikana.
- Käytä paksuja nahkakäsineitä vaijeria käsitellessäsi.

VAROITUS

KEMIKAALI- TAI PALOVAARA

Näiden ohjeiden laiminlyönti voi aiheuttaa vakavan vamman tai kuoleman.

- Riisu korusi ja käytä silmiensuojainta.
- Älä koskaan seiso akun yli kumartuneena kytkentää tehdessäsi.
- Varmista, että porausalueella ei ole polttonestejohtoja, polttoainesäiliöitä, jarruputkia, sähköjohtoja tms.
- Älä koskaan vedä sähköjohtoja
 - terävien reunojen ylitse
 - liikkuvien osien kautta tai lähelle
 - kuumentuvien osien lähelle
- Eristä ja suojaa kaikki näkyvillä olevat johdot ja sähköliittimet.
- Asenna liittinsuojukset asennusohjeiden mukaan.

VAROITUS

PUTOAMISEN TAI MURSKAUTUMISEN VAARA

Näiden ohjeiden laiminlyönti voi aiheuttaa vakavan vamman tai kuoleman.

- Älä koskaan käytä vintturia nostamaan tai siirtämään henkilöitä.
- Älä koskaan käytä vintturia nosturina pään yläpuolella tai riiputtamaan kuormaa.
- Älä koskaan käytä vintturia, jos kelalla ei ole vähintään 5 kierrosta vaijeria. Vaijeri voi irrota kelasta, sillä sen kiinnitystä kelassa ei ole tarkoitettu kuorman pitämiseen.



VARO

LIIKKUVIA OSIA - PURISTUKSIIN JÄÄMISEN VAARA

Ohjeiden laiminlyönti voi aiheuttaa lievän tai kohtalaisen vamman.

Yleisturvallisuus:

- Tunne aina vintturin ominaisuudet: Käytä aikaa Asennusoppaan ja Vinssaustekniikoiden perusoppaan lukemiseen, jotta ymmärrät, miten vintturi toimii.
- Älä koskaan käytä tätä vintturia, jos olet alle 16 vuoden ikäinen.
- Älä koskaan käytä tätä vintturia, jos olet huumausaineiden, alkoholin tai lääkkeiden vaikutuksen alainen.
- Älä milloinkaan ylitä tuotetiedoissa mainittua vintturin tai vaijerin kapasiteettia. Kaksoisvaijerin käyttö avopylpyrän kanssa pienentää vintturin kuormaa.
- Älä koskaan käytä vintturia tai vaijeria hinaamiseen.
- Asennusturvallisuus:
- Valitse aina kiinnityspaikka, joka on tarpeeksi vahva kestämään vintturin maksimivetokapasiteetin.
- Käytä aina tehtaan hyväksymiä kiinnittimiä, osia ja lisävarusteita.
- Käytä aina luokan 5 (metrijärjestelmän mukainen luokka 8,8) tai parempia kiinnitystarvikkeita.
- Älä milloinkaan hitsaa kiinnityspultteja.
- Ole aina varovainen käyttäessäsi pultteja, jotka ovat pitempiä kuin tehtaan toimittamat pultit. Liian pitkät pultit voivat vaurioittaa alustaa tai estää vintturin turvallisen kiinnittämisen.
- Asenna aina vintturi ja kiinnitä koukku vaijerin silmukkaan ennen kuin yhdistät sähköjohdot.
- Sijoita aina ohjain niin että VAROITUS-tarra on sen päällä.
- Kelaat köysi rummulle aina siihen suuntaan, joka on neuvottu vintturin varoituskyltissä tai asiakirjoissa. Tämä on edellytyksenä automaattijarrun (jos varusteena) oikealle toiminnalle.
- Venytä aina vaijeri ja kelaat se uudelleen kuormittuna ennen käyttöä. Vaijerin kelaaminen tiukkaan vähentää vaijeria vaurioittavan "takertelun" mahdollisuutta.



VARO

LIIKKUVIA OSIA - PURISTUKSIIN JÄÄMISEN VAARA

Ohjeiden laiminlyönti voi aiheuttaa lievän tai kohtalaisen vamman.

- Tarkasta aina vaijeri, koukku ja raksit ennen vintturin käyttöä. Purkautunut, taittunut tai vioittunut köysi täytyy vaihtaa välittömästi. Vaurioituneet osat on vaihdettava uusiin ennen käyttöä. Suojaa osat vaurioitumiselta.
- Älä koskaan pidä kauko-ohjainta liitettynä vintturin, kun kelaat kytkin vapaalla, kiinnität vaijeria tai vintturi on joutilaana.
- Älä koskaan kiedo vaijeria takaisin itseensä kiinni. Tämä vahingoittaa vaijeria.
- Käytä aina kiinnityskohdassa juontoketjua, juontovaijeria tai puunsuojusta.
- Poista aina kaikki esteet tai muut kohteet, jotka voivat estää vintturin turvallisen toiminnan.
- Käytä aina tarpeeksi aikaa vaijerin kiinnittämiseen vintturilla vetoa varten.
- Varmistaudu aina, että valitsemasi kiinnityskohta kestää kuormituksen ja hiha tai ketju ei luiskahda pois paikoiltaan.
- Älä koskaan kytke kytkintä päälle tai irti, jos vintturi on kuormituksen alainen, vaijeri on jännitetty tai kela liikkuu.
- Valitse aina kiinnityskohta mahdollisimman kaukaa. Näin saadaan mahdollisimman suuri vintturin vetovoima.
- Älä koskaan koske vaijeriin tai koukkuun vaijerin ollessa jännittyneenä tai kuormituksen alainen.
- Älä koskaan koske vaijeriin tai koukkuun toisen henkilön käyttäessä ohjauskytkintä tai vinssauksen aikana.
- Pysy aina poissa vaijerin ja kuorman läheltä ja pidä myös muut henkilöt loitolla vinssauksen aikana.
- Huomioi aina ajoneuvon ja kuorman vakavuus vinssauksen aikana ja pidä muut henkilöt poissa alueelta. Varoita kaikkia sivullisia epävakaa tilanteesta.
- Älä koskaan käytä vintturia kuljetettavan kuorman sitomiseen.



VARO

LIIKKUVIA OSIA - PURISTUKSIIN JÄÄMISEN VAARA

Ohjeiden laiminlyönti voi aiheuttaa lievän tai kohtalaisen vamman.

- Pidä kauko-ohjain aina poissa kelasta, vaijerista ja kiinnityksestä. Tarkasta vintturi murtumien, puristumien, kuluneiden vaijerien tai löysien liitäntöjen varalta. Vaihda kauko-ohjain, jos se on vaurioitunut.
- Käyttäessäsi kauko-ohjainta ajoneuvon sisällä, vie se aina ikkunan kautta sisään, jotta vältät johdon liikistymisen oven väliin.
- Älä milloinkaan jätä kauko-ohjainta paikkaan, jossa se voi käynnistyä, kun kelaat kytkin vapaalla, kiinnität vaijeria tai kun vintturi ei ole käytössä.
- Edellytä aina, että käyttäjä ja sivulliset ottavat ajoneuvon ja kuorman huomioon.



VARO

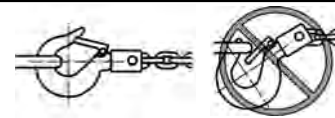

LIIKKUVIA OSIA - PURISTUKSIIN JÄÄMISEN VAARA

Ohjeiden laiminlyönti voi aiheuttaa lievän tai kohtalaisen vamman.

- Käytä aina koukkuja, jossa on salpa.
- Varmista aina, että koukun salpa on suljettu ja että kuorma ei ole sen varassa.
- Älä kohdistaa kuormitusta milloinkaan koukun kärkeen tai salpaan. Kohdistaa kuormitus vain koukun keskikohtaan.
- Älä käytä milloinkaan koukkuja, jonka kannan väli on suurentunut tai jonka kärki on taipunut tai kierossa.



VARO



VIIILTO- JA PALOHAARJOJEN VAARA

Ohjeiden laiminlyönti voi aiheuttaa lievän tai kohtalaisen vamman.

- Käsien ja sormien vammautumisen estämiseksi:
- Käytä paksuja nahkakäsineitä vaijeria käsitellessäsi.
- Älä anna vaijerin milloinkaan luisua käsesi kautta.
- Muista aina, että vintturin moottorin, kelan tai vaijerin pinta voi olla kuuma vintturin käytön aikana tai sen jälkeen.

HUOMIO

VÄLTÄ VINTTURIN JA LAITTEISTON VAURIOITUMISTA

- Vältä aina jatkuvia sivuvetoja, jotka voivat pinota vaijeria kelan toiseen päähän. Tämä voi vaurioittaa vaijeria tai vintturia.
- Varmista aina että kytkin on kytketty täysin päälle tai täysin irti.
- Älä koskaan käytä vintturia hinaamaan muita ajoneuvoja tai esineitä. Äkkikuormitus voi hetkellisesti ylittää vaijerin ja vintturin kapasiteetin.
- Vältä aina vaijerin kelaamista ulos pitkälle. Se aiheuttaa vintturin moottorin ja jarrun liiallista kuumentumista ja kulumista.
- Varo aina, ettei vaurioita ajoneuvon runkoa, kun käytät ajoneuvoa kiinnityskohteena vinssaustoiminnan aikana.
- Älä koskaan sysää kuormituksen alaista vaijeria. Äkkikuormitus voi hetkellisesti ylittää vaijerin ja vintturin kapasiteetin.
- Älä koskaan käytä vintturia kuljetettavan kuorman sitomiseen.
- Älä koskaan upota vintturia veteen.
- Säilytä kauko-ohjain aina suojatussa, puhtaassa ja kuivassa paikassa.
- Käytä aina kaksoisvaijeria tai etäistä kiinnityspistettä vaijeria kiinnittäessäsi. Tämä maksimoi vetovoiman ja estää vintturin liiallisen kuormittamisen.

YLEISKATSAUS

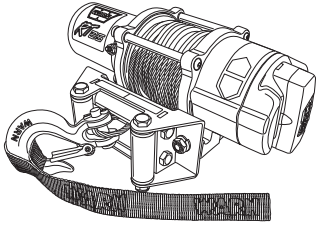

Langaton WARN-ohjausjärjestelmä mahdollistaa vintturin käytön kädessä pidettävällä langattomalla kauko-ohjaimella. Langaton ohjausjärjestelmä yhdistää toisiinsa ohjaustangossa sijaitsevan vakiokytkimen ja kauko-ohjaimen, jolloin käyttäjä voi käyttää joko langoitettua tai langatonta ohjainta milloin tahansa.

Voidakseen käyttää langatonta järjestelmää käyttäjä käynnistää järjestelmän ensiksi pitämällä langattoman kauko-ohjaimen kumpaakin painiketta painettuna 3 sekunnin ajan. Tällöin vintturin ohjaus siirtyy langattomalle ohjausjärjestelmälle. Kädessä pidettävän kauko-ohjaimen VIHREÄ merkkivalo palaa, kun järjestelmä on toiminnassa ja käyttövalmiina. Kytke järjestelmä pois päältä painamalla radiolähtetimen kumpaakin painiketta samanaikaisesti ja pitämällä niitä painettuina 3 sekuntia, kunnes VIHREÄ valo sammuu.

Jos langaton järjestelmä on käyttämättömänä 2 minuuttia, se kytkeytyy pois päältä.

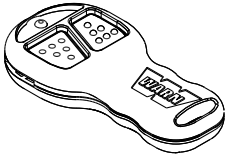

TURVALLISUUS

Kun asennat vintturin ja sen ohjausjärjestelmän, lue kaikki kiinnitys- ja turvallisuusohjeet ja noudata niitä. Ole aina varovainen sähkölaitteiden parissa työskennellessäsi ja muista varmistaa, ettei sähköliitännät ole paljaina, ennen kuin kytket virran vintturiin.

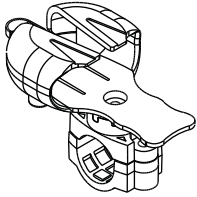

TEKNISET TIEDOT

Koko järjestelmän osanumerot:

PN 90288

Siirtoetäisyys:

15-27 m

Vastaanottimen käyttöjännite:

12-24 V=

Vastaanottimen sulaketyyppi ja nimellisvirta:

ATC 7,5 A

Kädessä pidettävän kauko-ohjaimen paristot:

kaksi alkaliparistoa, 12 V, tyyppi 23

langaton ohjaus

SARJAN SISÄLTÖ:

radiovastaanotin / johtosarja (1)

radiolähtetin (1)

koteloyksikkö (1)

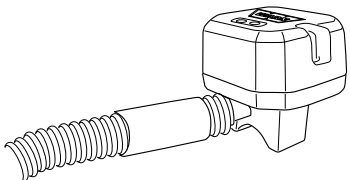

VAIHE 1: KIINNITÄ VINTTURIN KAIKKI OSAT

Asenna ensiksi vintturi ja muut osat, kuten kontaktori, ohjaustangon kytkin ja langoitettu kauko-ohjaimen pistorasia (lisävaruste joissakin malleissa). Asenna sitten langaton ohjausjärjestelmä.

Näiden osien sijoituspaikka voi olla muu kuin kuvassa maastoajoneuvon merkin ja mallin mukaan. Lue ohjeet ja varmista, että ymmärrät ne, jotta voit valita tarkoituksenmukaiset kiinnityskohdat.

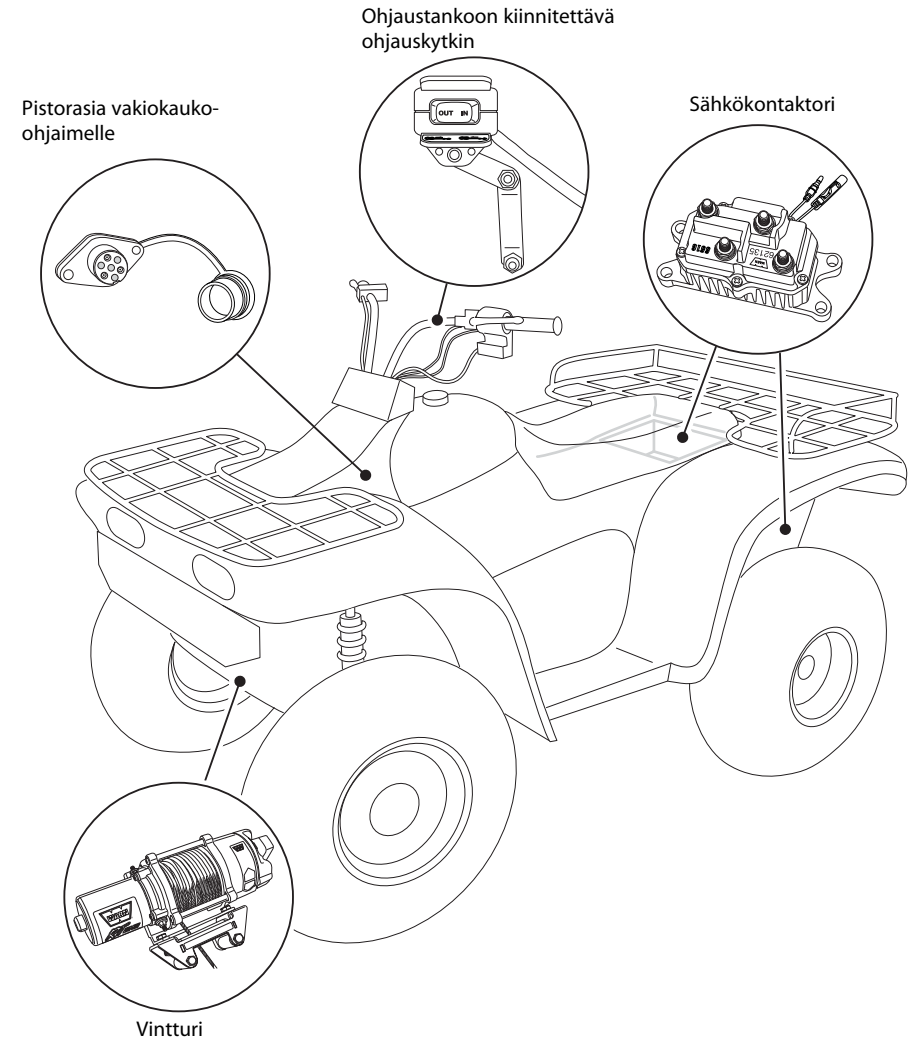



VAROITUS

RÄJÄHDYKSEN AIHEUTTAMAN VAKAVAN TAPATURMAN TAI KUOLEMAN ESTÄMINEN:

- Älä lävistä bensiinisäiliötä poraamalla.
- Varmista ennen poraamista, että kiinnityspaikan takana oleva kohta on esteetön.

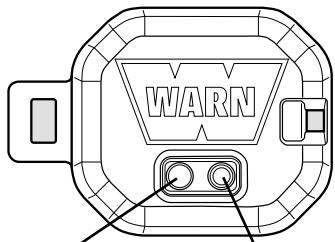

Ohjelmoinnin LED-merkkivalo
Ohjelmointipainike



VAROITUS

SÄHKÖPALON AIHEUTTAMAN VAKAVAN TAPATURMAN TAI KUOLEMAN VÄLTÄMINEN:



- Älä koskaan vedä sähköjohtoja:
 - terävien reunojen ylitse.
 - liikkuvien osien kautta tai lähelle.
 - kuumentuvien osien lähelle.
- Eristä ja suojaa kaikki näkyvillä olevat johdot ja liittimet.

VAIHE 2: KIINNITÄ VASTAANOTIN

Mikä on vastaanotin?

Vastaanotin on langattoman vintturijärjestelmän välttämätön varmistusosa. Se irrottaa vintturin virtalähteestä, kun maastoajoneuvo ei ole käytössä. Vastaanotin on asennettava oikein, jotta se toimisi asianmukaisesti.

Vastaanotin on kiinnitettävä paikkaan, joka on mahdollisimman puhdas ja kuiva ja josta myös pääsee käsiksi ohjelmointipainikkeeseen. Lisäksi kiinnityspaikan tulee olla noin 60 cm päässä liittimestä.

Vastaanottimelle sopivin paikka vaihtelee maastoajoneuvon mukaan. Varmista, ettei valittuun paikkaan kerry tai jää vettä eikä vastaanottimen kiinnitys sulje tyhjennysaukkoja. Vastaanotin voidaan kiinnittää maastoajoneuvon rungon putkeen, yleensä takaosan varastolaatikon lähelle tai istuimen alle.

Kiinnitysvaiheet:

1. Määritä kiinnityspaikka.
2. Jos teet kiinnityksen rungon putkeen, tee se mukana toimitetuilla nippusiteillä.
3. Jos teet kiinnityksen ajoneuvon koriin, tee se mukana toimitetuilla nippusiteillä.

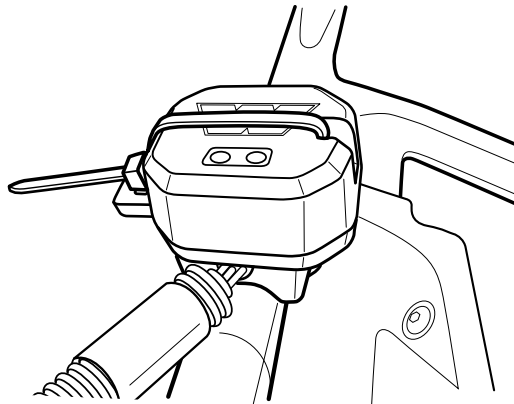

VAIHE 3: ASENNA JOHTOSARJA

Paikanna kontaktorista ohjaustangon kytkimeen johtava MUSTA ja VIHREÄ johto. Etsi näiden johtojen luotiliittimet, jotka sijaitsevat lähellä kontaktoria.

Suunnittele johtosarjalle vastaanottimen ja näiden luotiliittimien välinen reitti.



VAROITUS

SÄHKÖPALON AIHEUTTAMAN VAKAVAN TAPATURMAN TAI KUOLEMAN VÄLTÄMINEN:

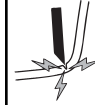

- Älä koskaan vedä sähköjohtoja:
 - terävien reunojen ylitse.
 - liikkuvien osien kautta tai lähelle.
 - kuumentuvien osien lähelle.
- Eristä ja suojaa kaikki näkyvillä olevat johdot ja liittimet.

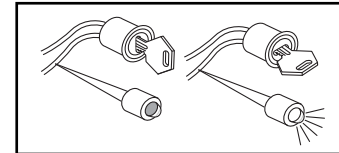

Paikanna apulaitteiden sähköjohdin koestuslampun avulla.

VAIHE 4: YHDISTÄ JOHDOT

Huomautus: Ks. kuva 1.

1. Vedä edellä vaiheessa 3 mainitut MUSTAN ja VIHREÄN johdon luotiliittimet erilleen. Ne sijaitsevat kontaktorin lähellä.
2. Yhdistä MUSTA ja VIHREÄ johto johtosarjan vastaavanvärisiin johtoihin johdotuskaaviossa esitetyllä tavalla.
3. Yhdistä MUSTA maajohto rengasliittimellä kontaktoriin kuvan mukaisesti..
4. Paikanna koestuslampun avulla maastoajoneuvon syytysjärjestelmään kiinnitetty kytkentäisen lisälaitteen johdin. Johtimessa pitäisi olla virta ainoastaan silloin, kun avain on asennossa ON (päällä).
5. Liitä PUNAINEN johdin avaimelliseen lisälaitteen johtimeen mukana toimitetulla johdinliitoksella.
6. Yhdistä johdinsarjan toinen pää vastaanottimeen ja kiristä vastaanottimen kiinnityspultit.
7. Kiinnitä johdinsarja lujasti nippusiteillä.

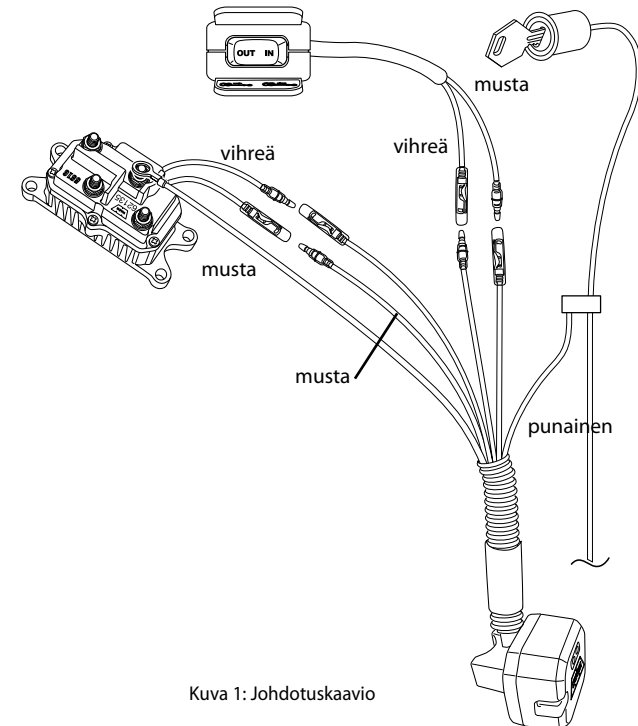

Kuva 1: Johdotuskaavio

VAROITUS

VAKAVIEN TAPATURMIEN TAI KUOLEMAN VÄLTÄMINEN:

- Noudata varovaisuutta, kun liikutat tai siirät ajoneuvon ohjauslaitteita, jotta et vaaranna vintturin tai ajoneuvon turvallista käyttöä. Valitse kiinnityskohta, joka ei rajoita ajoneuvon ohjauslaitteiden liikkumisvaraa.
- Älä yritä sivuuttaa vastaanotinta yhdistämällä kytkimet suoraan ohjaussarjaan.

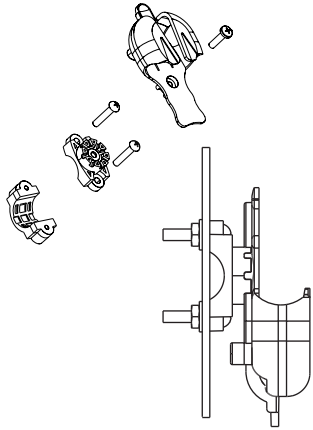

VAARA

TUNNE AINA MOOTTORIN IN OMINAISUUDET:

Käytä aikaa mukana toimitetun asennus- ja käyttöoppaan lukemiseen ja ymmärtämiseen. Perehdy vinssaustekniikan perusohjeisiin, jotta ymmärrät, miten vintturi toimii. Lue seuraavat ohjeet, jotta ymmärrät kompressorin toiminnan.

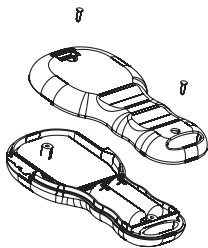

VAIHE 5: KIINNITÄ KOTELO

Maastoajoneuvossa koteloa käytetään tyypillisesti vasemmanpuoleisessa ohjaustangossa.

- Kotelon kiinnitin on asennettava ennen kokoonpanoa.
- Vältä letkujen, kaapelien tai johtojen päälle kiristämistä.
- Kotelo suositetaan kiinnitettäväksi maastoajoneuvoissa vasemmanpuoleiseen ohjaustankoon. Kiinnitin on suunniteltu sellaiseksi, että se ei käänny. Tarvittaessa voidaan luistaminen estää käärimällä sähköteippiä ohjaustangon ympärille.
- Kotelo voidaan kiinnittää UTV-ajoneuvon kojelautaan tai muuhun sopivaan pintaan kahdella nro 10:n tai M5-koneruuilla ja varmistusmutterilla.
- Pane kotelo kokoon kuvassa esitetyllä tavalla. Kotelo voidaan asettaa johonkin kahdeksasta asemasta.

VAIHE 6: JÄRJESTELMÄN TARKASTUS

1. Varmista, että kaikkien osien johdotus on oikea ja että kaikki irralliset johtimet on sidottu tiukasti nippusiteillä.
2. Varmista, että liittimiä tai johtimia ei ole jätetty paljaksi. Peitä kaikki paljaina olevat liittimet liitinsuojuksilla, kutistesukalla tai sähköteipillä.
3. Käännä maastoajoneuvon sytytysvirran kytkin asentoon ON (päällä).
4. Tarkasta vintturin asiaankuuluva toiminta ohjaustangon kytkimellä. Vaijerin on kelauduttava sisään ja ulos kytkimeen merkittyyn suuntaan. Jos vintturi toimii oikein, siirry seuraavaan vaiheeseen. Etsi muussa tapauksessa vika.
5. Paina kädessä pidettävän langattoman kauko-ohjaimen molempia painikkeita, kunnes VIHREÄ merkkivalo syttyy. Langaton järjestelmä on nyt käynnistetty ja käyttövalmis.
6. Varmista, että vintturin SISÄÄN- ja ULOS-kelaus toimii oikein, painamalla kauko-ohjaimen painikkeita.

PARISTOJEN VAIHTO

Jos kädessä pidettävän kauko-ohjaimen merkkivalo vilkkuu PUNAISENA vinsauksen aikana, paristojen varaus on vähissä ja ne on vaihdettava.

1. Irrota kädessä pidettävän kauko-ohjaimen molemmat ruuvit.
2. Erotta kauko-ohjaimen ylä- ja alaosa toisistaan kolikolla tai ruuvitaltalla.
3. Poista vanhat paristot ja hävitä ne paikallisten ympäristömääräysten mukaisesti.
4. Aseta uudet alkaliparistot paikoilleen kuvan mukaisesti niin, että positiiviset navat ovat kytkimiin päin. Älä käytä vanhoja ja uusia paristoja yhdessä.
5. Liitä ylä- ja alaosa toisiinsa ja varmista, että ne ovat napsahaneet yhteen ja että kumiiviste on säilynyt ehjänä.
6. Kiinnitä osat lujasti molemmilla ruuveilla.

Langaton WARN-ohjausjärjestelmä on suunniteltu minimoimaan muista radiolähteistä peräisin olevat häiriöt.

VAARA

LIEVÄN TAI KOHTALAISEN TAPATURMAN VÄLTÄMINEN:

- Muista aina, että esteet ja muut radiolähetyslähteet saattavat vaikuttaa suorituskykyyn.
- Varmista aina, että yhteensopiva WARN-lähetin on lähempänä vastaanotinta kuin vinsauksen aikana käytetyt muut lähetimet.

VAARA

LIEVÄN TAI KOHTALAISEN TAPATURMAN VÄLTÄMINEN:

- Käytä aina ohjaustangon kytkintä tai kauko-ohjainta vintturin nykykäyttöön.

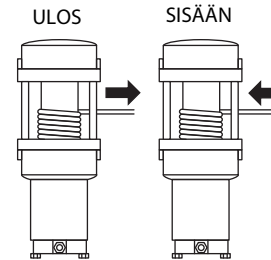

KÄYTTÖ

Käynnistysjärjestys:

1. Käynnistä järjestelmä painamalla radiolähtetimen kumpaakin painiketta samanaikaisesti ja pitämällä niitä painettuina 3 sekuntia, kunnes VIHREÄ valo syttyy.
2. Vintturijärjestelmä on nyt toimintavalmis.
3. Paina SISÄÄN- tai ULOS-kelauspainiketta tarpeen mukaan.

Sammutusjärjestys:

1. Kytke järjestelmä pois päältä painamalla radiolähtetimen kumpaakin painiketta samanaikaisesti ja pitämällä niitä painettuina 3 sekuntia, kunnes VIHREÄ valo sammuu.

LED-merkkivalo

Jatkuva VIHREÄ valo: järjestelmä on käynnistetty ja käyttövalmis

Jatkuva PUNAINEN valo: vintturi kela sisään tai ulos
Vilkkuva PUNAINEN valo vinsauksen aikana: pariston varaus vähissä

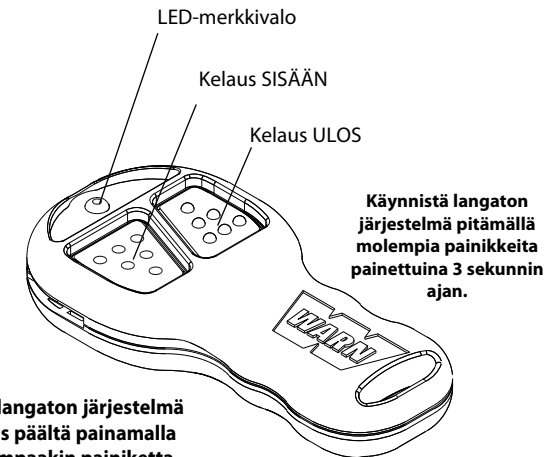

Kytke langaton järjestelmä pois päältä painamalla kumpaakin painiketta samanaikaisesti 3 sekunnin ajan.

VIANETSINTÄ

Ellei vintturi kela sisään tai ulos kauko-ohjaimen painikkeita painettaessa:

1. Tarkasta, että langaton järjestelmä on käynnistetty (kauko-ohjaimen VIHREÄ LED PALAA).
2. Tarkasta kaikki sähköliitännät. Varmista, että kytkennät ovat johdotuskaavion ja ohjeiden mukaisia.
3. Varmista, että on kulunut 10 sekuntia langoitetun vakio-ohjausjärjestelmän käyttämisestä.

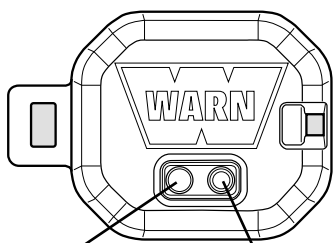

Ohjelmoinnin LED-
merkkivalo
Ohjelmointipainike

VASTAANOTTIMEN OHJELMOINTI

Kädessä pidettävä kauko-ohjain (lähetin) on ohjelmoitu tehtaalla kommunikoidaan nimenomaisesti oman vastaanottimesi kanssa. Ohjelmointi ei ole tarpeen normaaliolosuhteissa. Mahdollinen vaihtokauko-ohjain on kuitenkin ohjelmoitava kommunikoidaan vastaanottimen kanssa. Toimi seuraavasti:

1. Varmista, että järjestelmä on asennettu ja yhdistetty oikein.
2. Käännä maastoajoneuvon virta-avain asentoon ON (päällä).
3. Käynnistä järjestelmä painamalla molempia painikkeita samanaikaisesti ja pitämällä niitä painettuina kunnes VIHREÄ LED syttyy.
4. Paina vastaanottimen ohjelmointipainiketta vähintään viisi (5) sekuntia, kunnes vastaanottimen PUNAINEN LED syttyy ja jää palamaan.
5. Päästä ohjelmointipainike vapaaksi.
6. Paina kauko-ohjaimen SISÄÄN-kelauspainiketta vähintään yhden (1) sekunnin ajan, kunnes vastaanottimen PUNAINEN LED sammuu. Ohjelmointi on nyt saatu päätökseen.

HUOMAUTUS: Kullekin vastaanottimelle voidaan ohjelmoida vain yksi kauko-ohjain.

TAKUU

Lue yksityiskohtaiset tiedot vintturin mukana tulevasta takuupaperista.

VAIHTO-OSIEN NUMEROT

Tilustiedot: osia saa paikallisen myyntiliikkeen tai maahantuojan kautta.

Osan numero	Kuvaus
PN 90290	Vastaanotinmoduuli / Johtosarja
PN 74524	Kotelo
PN 74520	Vaihtolähetin (kauko-ohjain)

Edellä olevaan luetteloon sisältyvät kaikkein yleisimmin pyydetty vaihto-osat. Täydellinen luettelo vaihto- ja varaosista on saatavissa. Tiedustele WARNin valtuuttamasta liikkeestä tai katso osoitteesta www.warn.com

VAROITUS

VAKAVIEN TAPATURMIEN TAI KUOLEMAN VÄLTÄMINEN:

- Älä koskaan yritä huoltaa lähettimen tai vastaanottimen sisäosia.
- Ota aina yhteyttä WARNin valtuutettuun huoltoliikkeeseen huolto- ja takuuasioissa.